



Manual de uso



MINIAMP AMP800

Ultra-Compact 4-Channel Stereo Headphone Amplifier

Índice

- Instrucciones de seguridad3**
- Negación Legal.....3**
- Garantía Limitada4**
- 1. Introducción5**
 - 1.1 Antes de empezar5
 - 1.1.1 Suministro5
 - 1.1.2 Puesta en funcionamiento5
 - 1.1.3 Registro en línea5
- 2. Elementos De Control6**
 - 2.1 Parte delantera6
 - 2.2 Parte trasera7
- 3. Ejemplo De Aplicación.....7**
- 4. Conexiones De Audio.....8**
- 5. Especificaciones Técnicas.....9**
- 6. Otros Productos Mini.....10**

ES Instrucciones de seguridad

Las terminales marcadas con este símbolo transportan corriente eléctrica de magnitud suficiente como para constituir un riesgo de descarga eléctrica.

Utilice solo cables de altavoz profesionales y de alta calidad con conectores TS de 6,3 mm o de bayoneta prefijados. Cualquier otra instalación o modificación debe ser realizada únicamente por un técnico cualificado.



Este símbolo, siempre que aparece, le advierte de la presencia de voltaje peligroso sin aislar dentro de la caja; este voltaje puede ser suficiente para constituir un riesgo de descarga.



Este símbolo, siempre que aparece, le advierte sobre instrucciones operativas y de mantenimiento que aparecen en la documentación adjunta. Por favor, lea el manual.

**Atención**

Para reducir el riesgo de descarga eléctrica, no quite la tapa (o la parte posterior). No hay piezas en el interior del equipo que puedan ser reparadas por el usuario. Si es necesario, póngase en contacto con personal cualificado.

**Atención**

Para reducir el riesgo de incendio o descarga eléctrica, no exponga este aparato a la lluvia, humedad o alguna otra fuente que pueda salpicar o derramar algún líquido sobre el aparato. No coloque ningún tipo de recipiente para líquidos sobre el aparato.

**Atención**

Las instrucciones de servicio deben llevarlas a cabo exclusivamente personal cualificado. Para evitar el riesgo de una descarga

eléctrica, no realice reparaciones que no se encuentren descritas en el manual de operaciones. Las reparaciones deben ser realizadas exclusivamente por personal cualificado.

1. Lea las instrucciones.
2. Conserve estas instrucciones.
3. Preste atención a todas las advertencias.
4. Siga todas las instrucciones.
5. No use este aparato cerca del agua.
6. Limpie este aparato con un paño seco.
7. No bloquee las aberturas de ventilación. Instale el equipo de acuerdo con las instrucciones del fabricante.
8. No instale este equipo cerca de fuentes de calor tales como radiadores, acumuladores de calor, estufas u otros aparatos (incluyendo amplificadores) que puedan producir calor.
9. No elimine o deshabilite nunca la conexión a tierra del aparato o del cable de alimentación de corriente. Un enchufe polarizado tiene dos polos, uno de los cuales tiene un contacto más ancho que el otro. Una clavija con puesta a tierra dispone de tres contactos: dos polos y la puesta a tierra. El contacto ancho y el tercer contacto, respectivamente, son los que garantizan una mayor seguridad. Si el enchufe suministrado con el equipo no concuerda con la toma de corriente, consulte con un electricista para cambiar la toma de corriente obsoleta.
10. Coloque el cable de suministro de energía de manera que no pueda ser pisado y que esté protegido de objetos afilados. Asegúrese de que el cable de suministro de energía esté protegido, especialmente en la zona de la clavija y en el punto donde sale del aparato.
11. Use únicamente los dispositivos o accesorios especificados por el fabricante.



12. Use únicamente la carretilla, plataforma, trípode, soporte o mesa especificados por

el fabricante o suministrados junto con el equipo. Al transportar el equipo, tenga cuidado para evitar daños y caídas al tropezar con algún obstáculo.

13. Desenchufe el equipo durante tormentas o si no va a utilizarlo durante un período largo.

14. Confíe las reparaciones únicamente a servicios técnicos cualificados.

La unidad requiere mantenimiento siempre que haya sufrido algún daño, si el cable de suministro de energía o el enchufe presentaran daños, se hubiera derramado un líquido o hubieran caído objetos dentro del equipo, si el aparato hubiera estado expuesto a la humedad o la lluvia, si ha dejado de funcionar de manera normal o si ha sufrido algún golpe o caída.

15. Al conectar la unidad a la toma de corriente eléctrica asegúrese de que la conexión disponga de una unión a tierra.

16. Si el enchufe o conector de red sirve como único medio de desconexión, éste debe ser accesible fácilmente.

**NEGACIÓN LEGAL**

LAS ESPECIFICACIONES TÉCNICAS Y LA APARIENCIA EXTERIOR ESTÁN SUJETAS A CAMBIOS SIN PREVIO AVISO Y NO PODEMOS GARANTIZAR LA TOTAL EXACTITUD DE TODO LO QUE APARECE AQUÍ. BEHRINGER, KLARK TEKNIK, MIDAS, BUGERA, Y TURBOSOUND SON PARTE DEL GRUPO MUSIC GROUP (MUSIC-GROUP.COM). TODAS LAS MARCAS REGISTRADAS SON PROPIEDAD DE SUS RESPECTIVOS DUEÑOS. MUSIC GROUP NO ACEPTA NINGÚN TIPO DE RESPONSABILIDAD POR POSIBLES DAÑOS Y PERJUICIOS SUFRIDOS POR CUALQUIER PERSONA QUE SE HAYA BASADO COMPLETAMENTE O EN PARTE EN LAS DESCRIPCIONES, FOTOGRAFÍAS O EXPLICACIONES QUE APARECEN EN ESTE DOCUMENTO. LOS COLORES Y ESPECIFICACIONES TÉCNICAS PUEDEN VARIAR LIGERAMENTE DE UN PRODUCTO A OTRO. LOS PRODUCTOS MUSIC GROUP SON COMERCIALIZADOS ÚNICAMENTE A TRAVÉS DE DISTRIBUIDORES OFICIALES. LOS DISTRIBUIDORES Y MAYORISTAS NO SON AGENTES DE

ES

MUSIC GROUP, POR LO QUE NO ESTAN AUTORIZADOS A CONCEDER NINGÚN TIPO DE CONTRATO O GARANTÍA QUE OBLIGUE A MUSIC GROUP DE FORMA EXPRESA O IMPLÍCITA. ESTE MANUAL ESTÁ PROTEGIDO POR LAS LEYES DEL COPYRIGHT. ESTE MANUAL NO PUEDE SER REPRODUCIDO O TRANSMITIDO, NI COMPLETO NI EN PARTE, POR NINGÚN TIPO DE MEDIO, TANTO SI ES ELECTRÓNICO COMO MECÁNICO, INCLUYENDO EL FOTOCOPIADO O REGISTRO DE CUALQUIER TIPO Y PARA CUALQUIER FIN, SIN LA AUTORIZACIÓN EXPRESA Y POR ESCRITO DE MUSIC GROUP IP LTD.

RESERVADOS TODOS LOS DERECHOS.

© 2013 MUSIC Group IP Ltd.

Trident Chambers, Wickhams Cay,
P.O. Box 146, Road Town, Tortola,
British Virgin Islands

GARANTÍA LIMITADA

Si quiere conocer los detalles y condiciones aplicables de la garantía así como información adicional sobre la Garantía limitada de MUSIC group, consulte online toda la información en la web www.music-group.com/warranty.

1. Introducción

Gracias por mostrar su confianza en nuestros productos al adquirir uno de nuestros sistemas de distribución de auriculares. Este amplificador de cuatro canales para auriculares está diseñado para todo tipo de auriculares y, por lo mismo, le ofrece una flexibilidad máxima. Sus amplificadores estéreo de alta potencia le ofrecen una calidad sonora excepcional, y los amplificadores operacionales 4580 de ultrabajo ruido le garantizan un desempeño óptimo.

♦ Lea el manual detenidamente y consérvelo para futuras referencias.

1.1 Antes de empezar

1.1.1 Suministro

El AMP800 fue embalado cuidadosamente en nuestra fábrica para garantizar un transporte seguro. No obstante, si la caja presentase daños, revise enseguida si el aparato presenta algún desperfecto exterior.

- ♦ En caso de presentarse algún daño en el equipo, NO lo envíe de vuelta a BEHRINGER, póngase en contacto con el distribuidor y la empresa transportista, ya que de lo contrario puede extinguirse su derecho a indemnización por daños
- ♦ Use siempre el embalaje original para evitar daños durante el almacenamiento o transporte.
- ♦ No permita nunca que niños jueguen con el aparato o los materiales suministrados en el embalaje.
- ♦ Al desechar los materiales de embalaje por favor hágalo de manera ecológica.

1.1.2 Puesta en funcionamiento

No coloque el AMP800 sobre otros equipos que generen calor excesivo, como puede ser un amplificador. Asegúrese de que las ranuras de ventilación en la parte superior del AMP800 no estén bloqueadas.

♦ Para poner su AMP800 en funcionamiento utilice únicamente el adaptador de corriente suministrado con éste.

1.1.3 Registro en línea

Por favor registre su equipo BEHRINGER en nuestra página web <http://behringer.com> lo más pronto posible después de su compra, y lea detalladamente los términos y condiciones de garantía.

Si su producto BEHRINGER no funcionara correctamente, nuestro objetivo es repararlo lo más rápido posible. Para obtener servicio de garantía, por favor póngase en contacto con el distribuidor donde compró el aparato. Si dicho distribuidor no se encontrara en su localidad, póngase en contacto con alguna de nuestras subsidiarias. La información de contacto correspondiente puede encontrarla en la documentación original suministrada con el producto (Información de Contacto Global/Información de Contacto en Europa). Si su país no estuviera en la lista, contacte al distribuidor más cercano a usted. Puede encontrar una lista de distribuidores en el área de soporte de nuestra página web (<http://behringer.com>).

El registro de sus equipos agiliza el proceso de reclamación y reparación en garantía.

¡Gracias por su cooperación!

2. Elementos De Control

El AMP800 es un amplificador de auriculares de cuatro canales, lo que le permite utilizarlo con varios músicos simultáneamente. Además, cada músico puede elegir entre dos señales de audio distintas seleccionando el canal A o B.

♦ **Asegúrese de que sólo personal cualificado instale y opere el AMP800.**

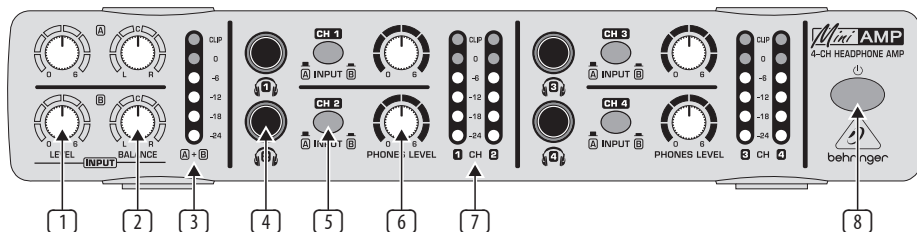

Fig. 2.1: Panel frontal del AMP800

En la ilustración anterior, cada elemento de control está asociado a un número, por ejemplo: 1. Utilice esta referencia numérica para identificar y obtener información acerca de los elementos de control correspondientes.

Cada canal de entrada (A y B) dispone de los elementos de control 1) y 2):

- 1 **LEVEL:** para ajustar el nivel de la señal, gire este control hacia el mínimo (0) o máximo (6).
- 2 **BALANCE:** para ajustar la imagen estéreo de la señal, gire este control hacia la izquierda (L) o derecha (R).
- 3 **Medidor A + B:** utilice este medidor para monitorizar el nivel combinado de ambas señales (A y B). El LED se ilumina indicando el nivel combinado (-24 dB a 0 dB). Si la señal es demasiado alta, se enciende el LED CLIP. El nivel óptimo es, por lo general, 0 dB.

Cada canal de auriculares (1, 2, 3 y 4) dispone de los elementos de control 4) a 7):

- 4 **Conector de auriculares:** conecte sus auriculares a este jack estéreo de 6,3 mm. Vea también el Capítulo 4. **Conexiones De Audio.**

2.1 Parte delantera

En esta sección se describe el panel frontal del AMP800, mismo que se ilustra a continuación:

- 5 **INPUT:** presione este botón para seleccionar un canal de entrada:
 - canal de entrada A, el botón no está pulsado ni iluminado
 - canal de entrada B, el botón está pulsado e iluminado
 - 6 **PHONES LEVEL:** para ajustar el nivel de las señales de los auriculares, gire estos controles hacia el mínimo (0) o máximo (6).
 - 7 **CH:** estos medidores le permiten monitorizar el nivel de las señales de auriculares. El LED correspondiente se ilumina indicando el nivel de la señal de auriculares (-24 dB a 0 dB). Si la señal es demasiado alta, se enciende el LED CLIP. El nivel óptimo es, por lo general, 0 dB.
 - 8 **Botón de encendido:** presione este botón para encender o apagar el AMP800:
 - al estar encendido el AMP800, este botón está pulsado e iluminado
 - al estar apagado el AMP800, este botón no está pulsado ni iluminado
- ♦ Cuando deje de utilizar el AMP800, desenchufe el adaptador de la toma de corriente. Siempre que el adaptador de corriente esté conectado a la toma, éste seguirá consumiendo energía.

2.2 Parte trasera

En esta sección se describe la parte trasera del AMP800.

A continuación se ilustra el panel trasero del AMP800:

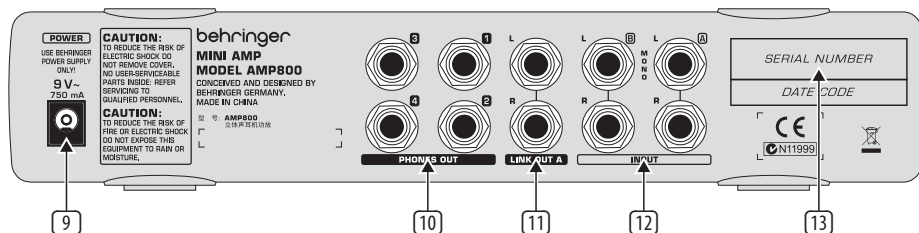

Fig. 2.2: Parte trasera del AMP800

En la ilustración anterior, cada elemento de control está asociado a un número, por ejemplo: 9. Utilice esta referencia numérica para identificar y obtener información acerca de los elementos de control correspondientes.

- 9 **POWER:** para suministrar energía al AMP800 debe conectar aquí el adaptador de corriente incluido.
- 10 **PHONES OUT:** cada canal de auriculares (1, 2, 3 y 4) dispone de un segundo conector jack estéreo de 6,3 mm en el panel trasero.
- 11 **LINK OUT A:** si necesita más canales que los cuatro proporcionados por un solo AMP800, conecte estos jacks estéreo balanceados de 6,3 mm a las entradas de otro AMP800 (L para la señal izquierda, y R para la derecha). Los conectores LINK OUT A transmiten la señal original del canal A sin ajustes de nivel o balance.

- 12 **INPUT:** cada canal (A y B) dispone adicionalmente de dos jacks estéreo de 6,3 mm en la parte trasera del AMP800 (L: izquierdo; y R: derecho), los cuales puede conectar a las salidas de un mezclador, reproductor de CD o tarjeta de sonido. Para señales mono, utilice el conector izquierdo (L).
- ◆ Si la señal de salida del aparato conectado al AMP800 es balanceada, y usted utiliza un jack mono de 6,3 mm, el nivel de la señal decaerá 6 dB. Para recuperar el nivel de la señal debe utilizar el control de nivel del canal correspondiente (1).
- 13 **NÚMERO DE SERIE:** al registrar su AMP800 le será requerido el número de serie.

Para más detalles acerca de conectores mono y estéreo, vea el Capítulo 4. **Conexiones De Audio.**

3. Ejemplo De Aplicación

El siguiente ejemplo le muestra cómo puede incorporar el AMP800 a su configuración de audio:

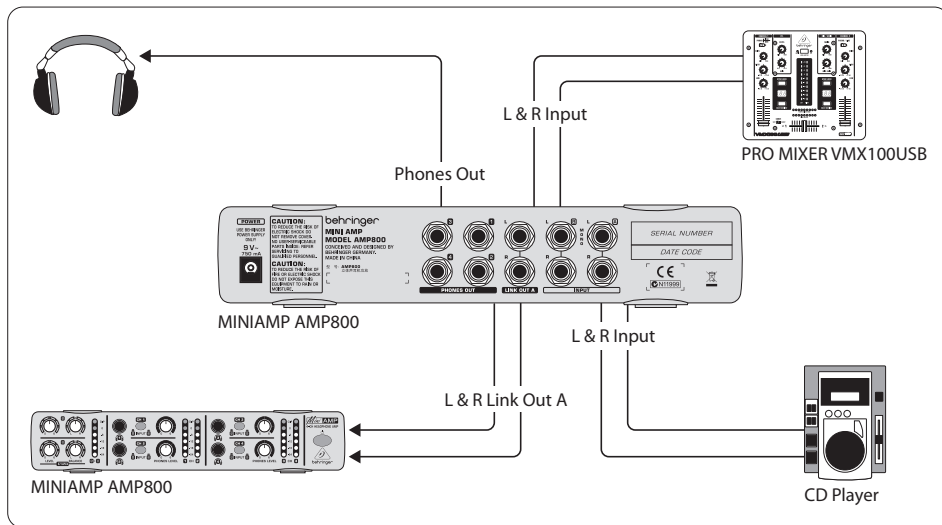

Fig. 3.1: Ejemplo de aplicación

ES **Combinación con otros productos de la serie MINI**

El AMP800 pertenece a la serie MINI de BEHRINGER. La combinación del AMP800 con otros productos de la misma serie es muy práctica y sencilla. Para más detalles, vea el Capítulo 6. **Otros Productos Mini.**

4. Conexiones De Audio

A continuación se ilustran cables con conectores jack mono no balanceados de 6,3 mm y jack estéreo balanceados de 6,3 mm:

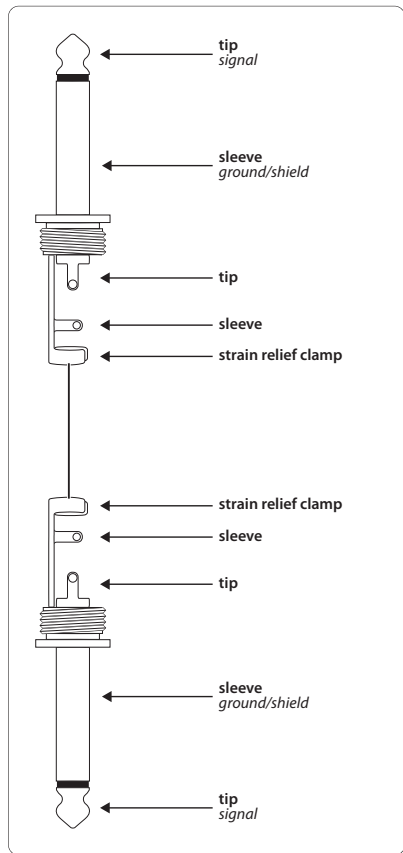

Fig. 4.1: Cable con conectores jack mono no balanceados de 6,3 mm

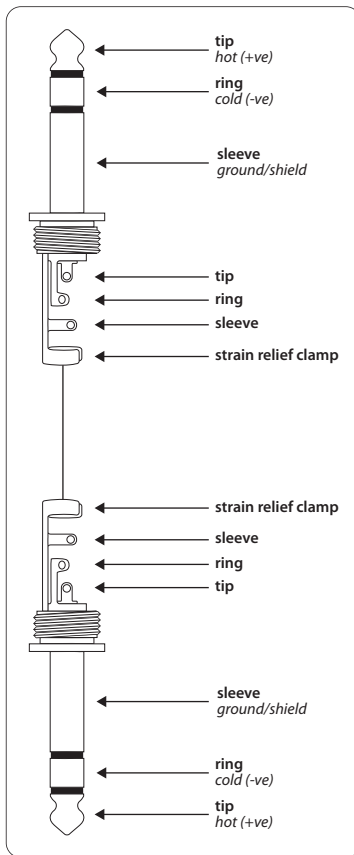

Fig. 4.2: Cable con conectores jack estéreo balanceados de 6,3 mm

5. Especificaciones Técnicas

ENTRADA (Input)

Tipo	jack estéreo de 6,3 mm, balanceado
Impedancia	aprox. 20 k Ω , balanceada aprox. 10 k Ω , no balanceada
Relación de rechazo de modo común (CMRR)	40 dB típ. @ 1 kHz

SALIDA DE AURICULARES (Phones Out)

Tipo	jack estéreo de 6,3 mm
Impedancia	mín. 100 Ω
Nivel de salida máx.	+13 dBu @ 100 Ω (carga)

LINK OUT A

Tipo	jack estéreo de 6,3 mm, balanceado
------	------------------------------------

ESPECIFICACIONES DEL SISTEMA

Respuesta en frecuencia	10 Hz a 120 kHz, -3 dB
Rango dinámico	108 dB, 10 Hz a 22 kHz (100 Ω , carga)
Distorsión	0.007% típ. (100 Ω , carga)
Diafonía (crosstalk)	< 80 dBu @ 1 kHz
Relación señal a ruido:	10 Hz a 22 kHz < 95 dB @ 0 dBu, ponderado A

AMPLIFICADOR

Nivel de salida máx.	+21 dBm / 124 mW (100 Ω , carga)
Impedancia de salida mín.	47 Ω

SUMINISTRO DE CORRIENTE

Conexión a red	adaptador de corriente externo, 9 V~ / 750 mA
----------------	---

Tensión de Red

EE.UU./Canadá	120 V~, 60 Hz
R.U./Australia	240 V~, 50 Hz
China	220 V~, 50 Hz
Europa	230 V~, 50 Hz
Japón	100 V~, 50 - 60 Hz
Consumo de potencia	11 W

DIMENSIONES/PESO

Dimensiones (alt. x anch. x prof.)	aprox. 48 x 242,6 x 120 mm
Peso	aprox. 0,77 kg

BEHRINGER se esfuerza constantemente por mantener los más altos estándares profesionales. Como resultado de estos esfuerzos, algunos productos pueden sufrir modificaciones sin previo aviso. Las especificaciones y la apariencia pueden variar de las arriba mencionadas y/o mostradas.

6. Otros Productos Mini

El MINIAMP pertenece a la serie MINI de BEHRINGER cuyos componentes pueden utilizarse fácilmente en combinación entre sí. La serie MINI se compone de:

MINIFEX FEX800

Ultracompacto procesador multiefectos estéreo de 9.5" para aplicaciones de estudio y directo

- 16 sorprendentes presets con resolución de 24 bits/48 kHz incluyendo reverb, delay, chorus, flanger, phaser, rotary speaker, pitch shifter y multiefectos
- Control de presets intuitivo con LEDs indicadores del programa seleccionado

MINIMIC MIC800

Ultracompacto preamplificador de modelado de 9.5" para micrófono en aplicaciones de estudio y directo

- Preamplificador de gama alta para micrófonos, instrumentos y fuentes de nivel de línea. Complemento ideal para micrófonos de condensador para estudio
- Ultraflexible modelado de amplificación que le permite optimizar fácilmente sus grabaciones

MINIMON MON800

Ultracompacta matriz de mezcla para monitorización de 9.5" para aplicaciones de estudio y directo

- Sección de entrada con 4 entradas estéreo mezclables entre sí
- Medidores de nivel de entrada de 6 segmentos para una precisa monitorización

MINIFBQ FBQ800

Ultracompacto ecualizador gráfico de 9.5" para aplicaciones de estudio y directo

- Revolucionario sistema FBQ de detección de realimentación que revela frecuencias críticas instantáneamente y también puede ser utilizado como analizador de audio
- Filtro paso alto que remueve frecuencias indeseadas (zumbidos, por ejemplo)

MINIMIX MIX800

Ultracompacta máquina de karaoke de 9.5" para aplicaciones de estudio y directo

- Revolucionaria función "Voice Cancellor" que elimina efectivamente la voz de cualquier fuente estéreo sin influir en la mayoría de los demás elementos
- Procesador digital de eco/reverb con resolución de 24 bits/40 kHz para un realce óptimo de voz

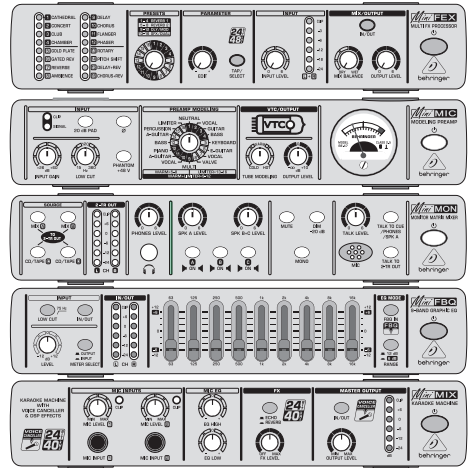

Productos de la serie MINI apilados



We Hear You