

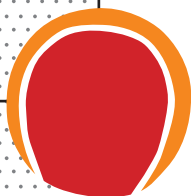

GUIA DE CONSTRUCCIÓ D'UN TRINQUET DE PILOTA GROSSA



Tècnic redactor: Josep Maria Congost Timoner
Octubre de 2020

1. ANTECEDENTS	3
2. INTRODUCCIÓ AL JOC	4
3. BREU DESCRIPCIÓ DELS TRINQUETS EXISTENTS	4
4. UBICACIÓ I INTERACCIONS	7
4.1. Introducció	7
4.2. Entorn urbà	7
4.3. Entorn immediat.....	7
5. GEOMETRIA I DIMENSIONS	9
5.1. Introducció	9
5.2. Volumetria general	9
5.3. Definició de detalls	11
5.3.1. La mola o marro	12
5.3.2. La corda	13
5.3.3. La cella	14
5.3.4. Les faltes	15
5.3.5. Les ratlles	15
5.4 Coberta.....	15
5.5 Disposició d'espais annexes	15
5.5.1. Llotges en els extrems	17
5.5.2. Llotges en els laterals	17
6. MATERIALITAT	18
6.1. Introducció	18
6.2. Sistemes constructius	18
6.2.1. Cimentació	18
6.2.2. Murs.....	18
6.2.3. Coberta	19
6.2.3. Espais annexes	19
6.3. Sistemes d'acabats	19
6.3.1. Murs.....	19
6.3.2. Paviment	21
6.3.3. La mola o marro.....	22
6.3.4. La corda	22
6.3.5. La cella	22
6.3.6. Les faltes	22
6.3.7. Les ratlles	22
6.3.8. La coberta	22
6.3.9. Espais annexes	23
6.4. Sistemes de protecció	23
6.5. Sistemes d'il·luminació	23
ANNEXOS PLÀNOLS	25



1. ANTECEDENTS

Aquesta guia està dirigida a qualsevol dels agents intervinents en la construcció d'una instal·lació per a la pràctica de la pilota grossa en qualsevol de les seues fases, amb la intenció de servir d'ajuda des del moment de decidir la seua realització fins a l'inici de l'activitat.

L'objectiu de la guia és facilitar la selecció de la ubicació, de les dimensions i els materials constructius més adients, de manera que el resultat siga coherent amb la modalitat de joc, facilite la seua pràctica i reflectisca els seus valors.

No es tracta d'una normativa tancada, de la mateixa manera que el joc que regula no ho és, es tracta d'una sèrie de recomanacions i preferències per a la seua construcció, deixant flexibilitat als agents de la promoció i construcció del trinquet per a l'adaptació a les diferents casuístiques que puguen donar-se.

En cap cas el compliment de les disposicions ací descrites eximeix del compliment de tota aquella normativa que li siga d'aplicació.

2. INTRODUCCIÓ AL JOC

La pilota grossa forma part del conjunt de jocs que anomenem pilota valenciana. Els historiadors estableixen l'origen de la pilota en el *jeu de paume* francès, que arribaria a les nostres terres amb la conquesta de Jaume I. La pràctica del joc va assolir gran popularitat, sent un exemple l'haver arribat a existir més de 30 trinquets en València de muralles cap a dins. Aquesta popularitat s'ha mantingut intacta fins al segle XX, al llarg del qual la pràctica i la presència social de la pilota han sofert una forta davallada.

Pel que fa a la modalitat de pilota grossa, les dades més antigues provenen de plànols d'Altea i Calp realitzats al segle XVIII, en els que es grafien els trinquets de la mesura dels de pilota grossa. No obstant això, se suposa la modalitat molt anterior, amb nombroses mencions que fan pensar que es refereixen a la pilota grossa, però no s'empra la denominació que hui en dia coneixem.

Les evidències han determinat una zona de pràctica, al menys des del segle XIX fins a l'actualitat, que abarca les comarques centrals i s'estén cap al sud fins al Vinalopó d'una manera més irregular.

Es practica individualment o per parelles. Es tracta d'una modalitat de joc directe, és a dir, els dos equips se situen enfrontats l'un a l'altre separats per una corda, i han de passar la pilota per damunt d'aquesta sense que la toque.

Els límits de l'espai de joc es defineixen pel terra i els murs laterals, no havent límit superior. Als extrems dels murs es delimita l'espai bé amb una ratlla, bé amb una ratlla i un mur posterior o bé amb una ratlla i una graderia. Aquesta delimitació física de l'espai dóna importància als elements construïts, ja que aquests formen part del joc i les seues característiques intervenen en ell. A més a més, cal remarcar que per a traure també intervé la construcció, colpejant la pilota primerament contra el mur i la mola, amb uns condicionants específics sobre la seua volumetria i materialitat.

3. BREU DESCRIPCIÓ DELS TRINQUETS EXISTENTS

La denominació més comuna per a l'espai de joc de la pilota grossa és trinquet, terme que històricament ha designat qualsevol lloc destinat a la pràctica de jocs. La flexibilitat de la pilota es fa palesa en la diversitat de situacions i construccions a les que trobem els trinquets. No obstant això, existeixen uns elements comuns en tots ells: els murs, el terra, la corda, la mola i la cella. Aquests defineixen el joc i intervenen directament en ell, motiu pel qual tenen unes característiques ben definides, tot i que amb certa flexibilitat en alguns aspectes.

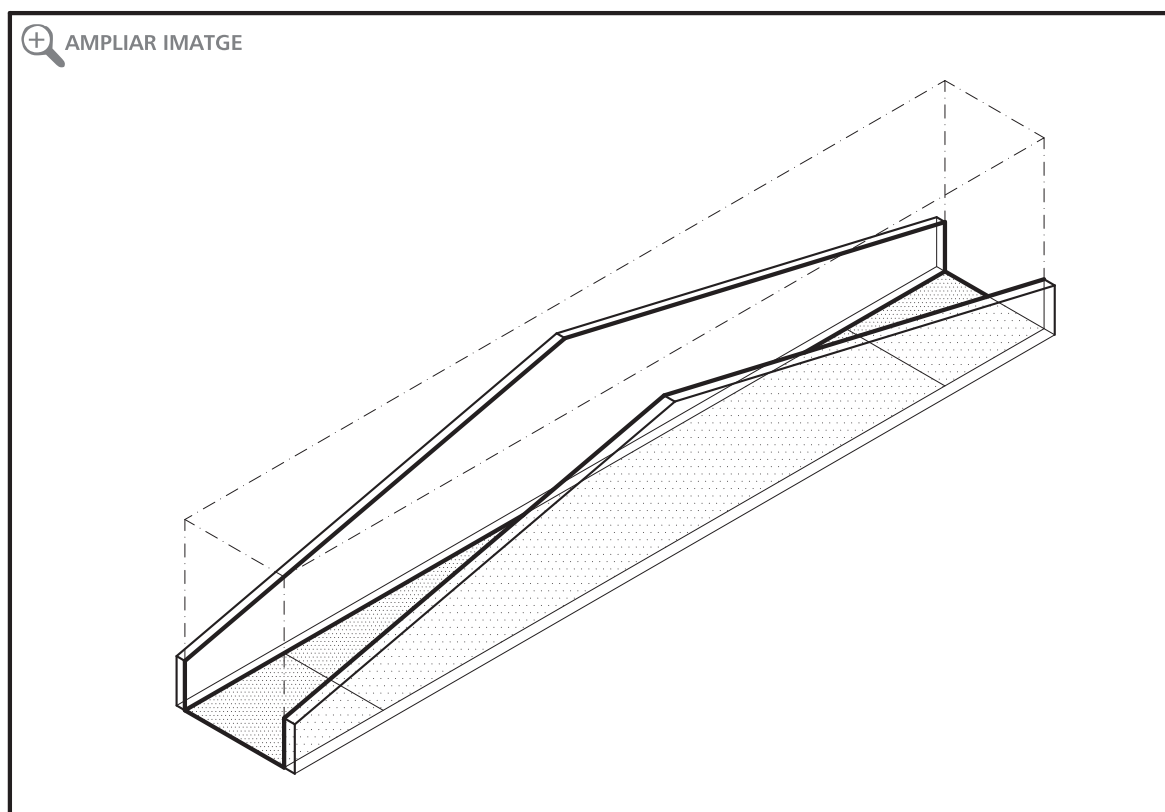

Esquema bàsic d'un trinquet de pilota grossa. Els elements mínims per al joc són el terra i els murs laterals, que defineixen així un volum on es desenvolupa el joc. Els mitjans disponibles i les necessitats defineixen la resta d'elements.

El següent quadre reflecteix les mesures dels trinquets conservats. Algunes mesures són inexactes, atès que el mesurament dels trinquets no sempre ho és perquè han patit modificacions posteriors, el seu estat és defectuós o altres factors:

ELEMENT	DIMENSIÓ MITJANA
Longitud total	21,86m
Ample	3,07m
Altitud dels murs en el punt mig	4m, aprox.
Altitud dels murs en els extrems	2,50m, aprox.
Distància entre faltes	17,15m

La major flexibilitat en els trinquets la trobem en la seua implantació en el terreny, és a dir, en la manera com es relacionen amb els elements amb els que estan en contacte. Sovint aquesta relació ve determinada per la utilització d'elements ja existents per a la seua incorporació en el trinquet, adequant-se aquest a eixes preexistències.

Respecte a la materialitat, es troba certa uniformitat en els de major antiguitat, que ha anat perdent-se en els més recents per causa de les majors opcions constructives existents, sense modificar les prestacions exigides. Els materials de construcció tradicionals són els comuns de l'arquitectura popular valenciana: murs de maçoneria arrebossats de calçs, paviments de terra xafada o rajola de fang, espart per a la corda i pedra llaurada per al marro.

Pel valor patrimonial que representa la pràctica de la pilota, es recomana donar preferència a la recuperació dels espais de joc originals respecte a la construcció de nous. Amb la mateixa perspectiva es recomana aprofitar la construcció o rehabilitació dels trinquets per al manteniment o recuperació d'oficis o materials tradicionals.



4. UBICACIÓ I INTERACCIONS

4.1. Introducció

Tradicionalment els trinquets de pilota grossa s'han localitzat en espais residuals urbans i esporàdicament de manera aïllada en el camp.

Com a espai residual urbà en els nuclis tradicionals valencians podem entendre aquells generats pel gran desnivell entre carrers o altres accidents geogràfics. També als espais posteriors a les edificacions principals, que es generen per la forma d'agrupar-se per a formar illes de cases envoltant un interior que se subdivideix en parcel·les i on solen ubicar-se corrals, pallisses, patis i, ocasionalment, trinquets de pilota grossa.

La configuració física dels nuclis urbans actuals ha canviat i els espais residuals actuals es troben més bé en zones degradades o àrees amb un desenvolupament urbà incert. També ha canviat el context social en el que es desenvolupa la pràctica del joc i la posició de la pilota en aquest: anteriorment amb una presència constant i actualment relegada a una activitat secundària.

Per aquests motius han d'evitar-se en la mesura del que siga possible les ubicacions en espais residuals. Tot i que siga la manera històrica de localitzar-los, els processos urbans han canviat tant que no seguirien la mateixa lògica. Per contra, s'ha d'intentar aprofitar la instal·lació de pilota per a generar activitat social en el context on s'ubique, de la mateixa manera que s'ha d'intentar que el context on s'ubique genere activitat dins del trinquet.

4.2. Entorn urbà

Pel seu valor patrimonial, a banda de l'esportiu, la ubicació òptima en l'escala global d'un municipi és dins del nucli històric tradicional. Si la població ha tingut en la seua història trinquet, la millor ubicació serà l'original de l'edifici, sempre que el context d'aquesta ubicació no s'haja modificat i haja perdut els valors originals.

També són ubicacions aptes les vinculades a zones verdes o culturals. La ubicació dins d'un poliesportiu també es apta, però no tan desitjable, atés que el desvincula de la trama urbana i comporta la imposició d'horaris i procediments aliens a la pràctica tradicional i espontània del joc.

Són ubicacions no aptes aquelles localitzades en zones industrials i les vinculades a instal·lacions i infraestructures de gran escala sempre que no es puga protegir la interacció entre el trinquet i l'entorn.

4.3. Entorn immediat

Amb l'objectiu de provocar interaccions i generar vida al voltant del trinquet es recomana la construcció d'aquest vinculat a edificacions o espais d'ús públic destinats a altres activitats. No obstant això, no tots els usos són compatibles. Els usos als que es pot vincular són aquells relacionats amb l'activitat física o l'oci fonamentalment. S'ha d'evitar la vinculació amb usos que requerisquen un baix nivell sonor en un horari incompatible amb el del joc, s'acompanya una taula guia de compatibilitat d'usos.

ÚS	RECOMANABLE	APTE	NO APTE
Residencial habitatge		X	
Administratiu		X	
Comercial	X		
Residencial públic		X	
Docent	X		
Hospitalari			X
Aparcament			X
Religiós		X	
Cultural	X		



5. GEOMETRIA I DIMENSIONS

5.1. Introducció

En totes les modalitats de pilota existeix certa tolerància en les mesures de l'espai de joc, especialment pel que fa als carrers. En el cas de la pilota grossa també és així, existint certa homogeneïtat entre els trinquets i major divergència entre els carrers. Les dimensions de referència que van a prendre's i les mesures recomanades en qualsevol cas van a ser relatives a trinquets. En cas de voler-se habilitar un carrer per al joc de pilota grossa, n'hi ha que considerar les mesures recomanades amb cert grau de flexibilitat, i es recomana la comprovació empírica per davant de la coincidència amb les mesures recomanades.

5.2. Volumetria general

Existeixen trinquets amb falta posterior, trinquets amb rebot i trinquets on es dóna un d'aquest casos en cada costat de l'espai. Per aquest motiu, les dimensions que van a recomanar-se faran referència a mitja pista de joc, possibilitant la construcció d'un trinet amb rebots, faltes o combinat. Pel que fa a la tipologia a triar, es recomana triar la tipologia prèvia existent a la població, si es coneix. En cas contrari la decisió s'ha de prendre ponderant els factors: tipologies de les poblacions veïnes, implicacions constructives i urbanes i preferències dels jugadors.

La volumetria de mig trinet és la d'un prisma recte i truncat, de base rectangular. Es defineixen ací les mesures que delimiten el seu volum i la distància entre la corda i la falta.

És imprescindible que els dos murs siguin paral·lels i verticals. No obstant això, tant l'alçada com el traçat de la serra del mur no és imprescindible que siguin simètrics ni en sentit longitudinal ni transversal, sempre de manera justificada.

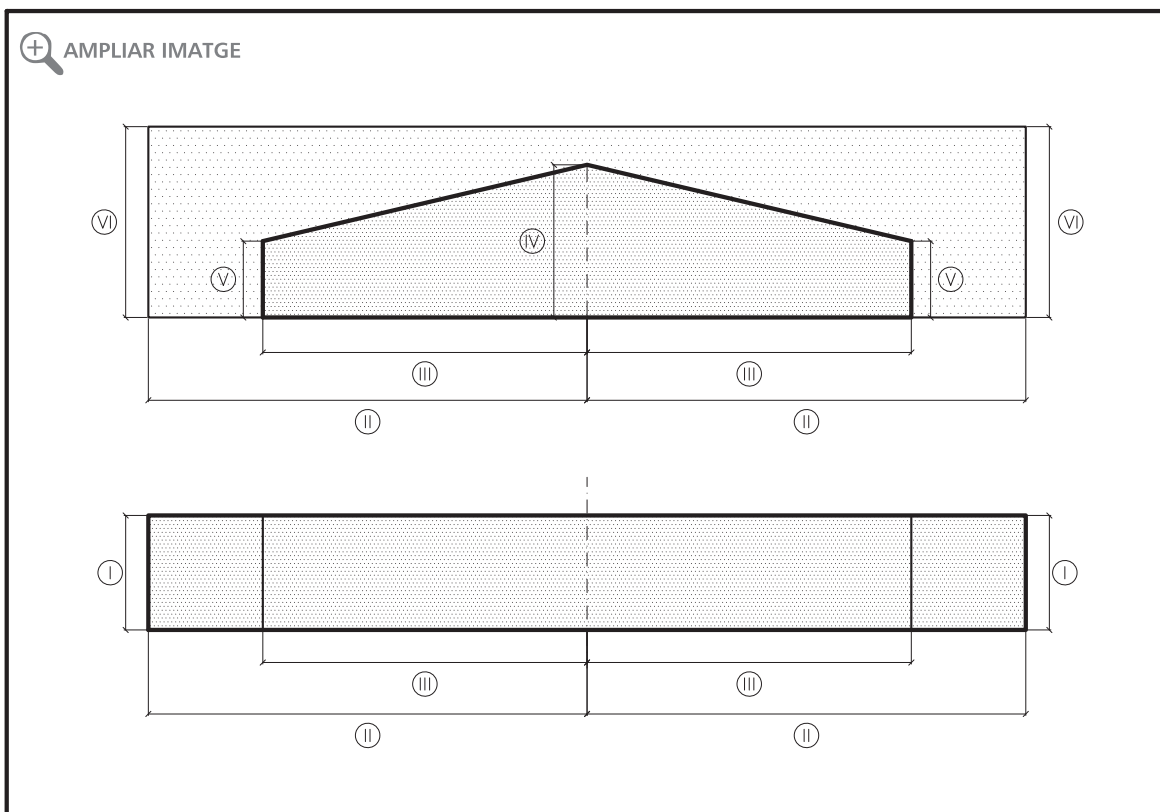

Mesures d'un trinquet de pilota grossa:

I – L'ample mitjà d'un trinquet de pilota grossa és de 3,00 metres. Aquesta dimensió pot reduir-se fins als 2,60m, especialment en la Marina Baixa. El límit superior és de 3,50m. Es recomana emprar la mesura mitjana, incrementar-la o reduint-la si la pràctica en la zona es realitza en trinquets d'altres mesures. Sense superar els límits establerts en cap moment.

II – La longitud mitjana de mig trinquet de pilota grossa és d'11 metres. Aquesta pot reduir-se fins a 9,50m en cas de que vullga jugar-se amb rebot. No existeix límit superior en cas de no existir el rebot.

III – La distància recomanada entre la corda i la ratlla de falta és de 8,50 metres. En cap cas ha de ser inferior a 8m o superior a 9m.

IV – L'altura mínima del mur en el punt mig del trinquet no ha de ser inferior als 3,50 metres, recomanant-se una alçada entre 4 i 5m.

V – L'altura dels murs en la ratlla de falta no ha de ser inferior als 2,00 metres, recomanant-se una alçada aproximada de 2,50m.

VI – L'altura màxima que pot assolir el mur es recomana que no excedisca els 5,00 metres.

5.3. Definició de detalls

Una sèrie d'elements defineixen i delimiten accions durant el joc: la mola o marro, la corda, la cella, les faltes i les ratlles. A banda d'aquests elements, amb uns requeriments molt concrets, només poden trobar-se en el trinquet altres dos, si bé de manera totalment opcional:

- Una fornícula a la manera de les canteres per tal de deixar pilotes o efectes personals dels jugadors. Se situa en el mur de la mola, en posició centrada i baix de la corda.
- Un banquet compacte d'uns 10cm d'alçada adossat al mur contrari al de la mola, centrat just baix de la corda.

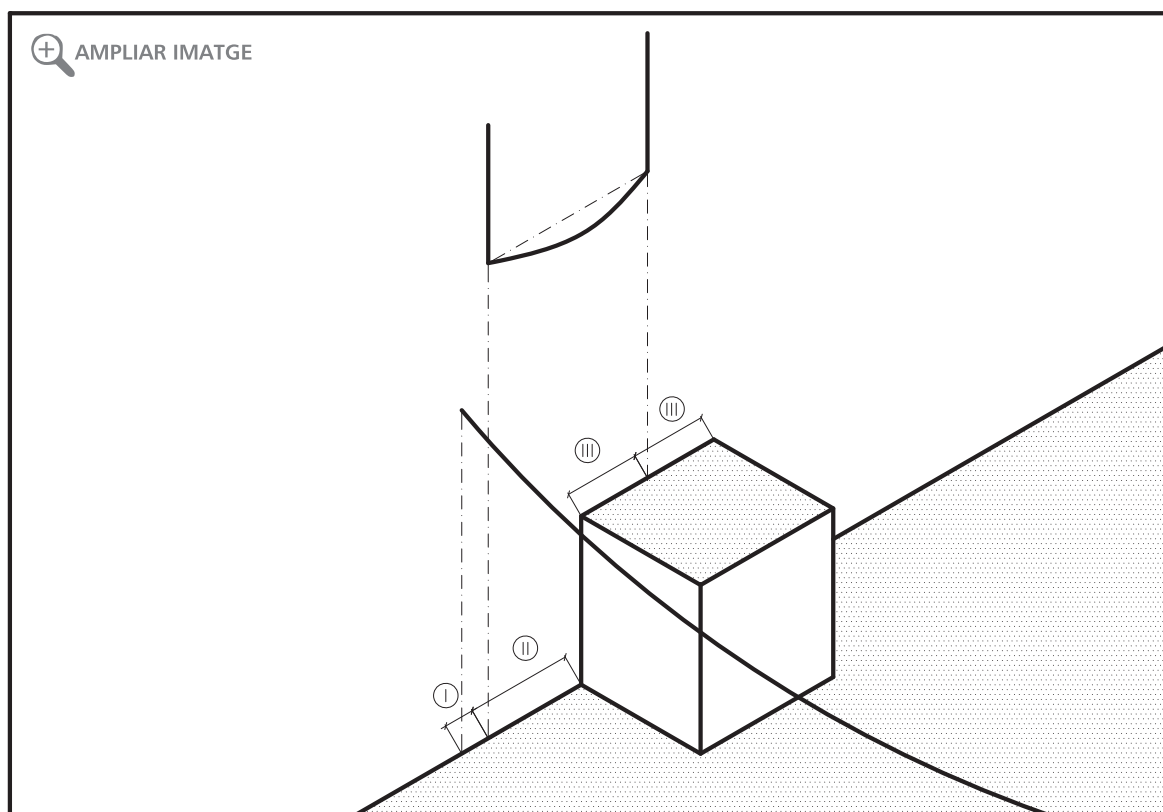

Ubicacions relatives dels elements de detall:

- I – L'extrem més acostat de la cella a la corda se situarà a 10-15 centímetres de la vertical.*
- II – La distància entre la mola i la corda serà d'aproximadament 45 centímetres, que pot variar lleugerament per a quadrar amb les mesures de la mola i la cella sense modificar la mesura III.*
- III – La mola se situarà centrada respecte a l'extrem més allunyat de la cella respecte a la corda. En cas d'existir ja una cella o mola i haver d'ajustar les mesures es preferible complir amb les dels elements de detall individualment i incomplir aquest punt.*

5.3.1. La mola o marro

Es tracta d'un prisma de base rectangular adossat al mur, recolzat a terra aproximadament a 45 centímetres a la dreta de la corda. La longitud en el lateral adossat (I) serà de 50 centímetres. En el sentit perpendicular (II) entre 45 a 55 centímetres, triant el valor més alt si es vol facilitar la iniciació al joc. L'alçada (III) serà de 55 centímetres. Aquestes mesures poden oscil·lar sempre que es tracte de mantindre una mola existent o de recuperar-ne una antiga.

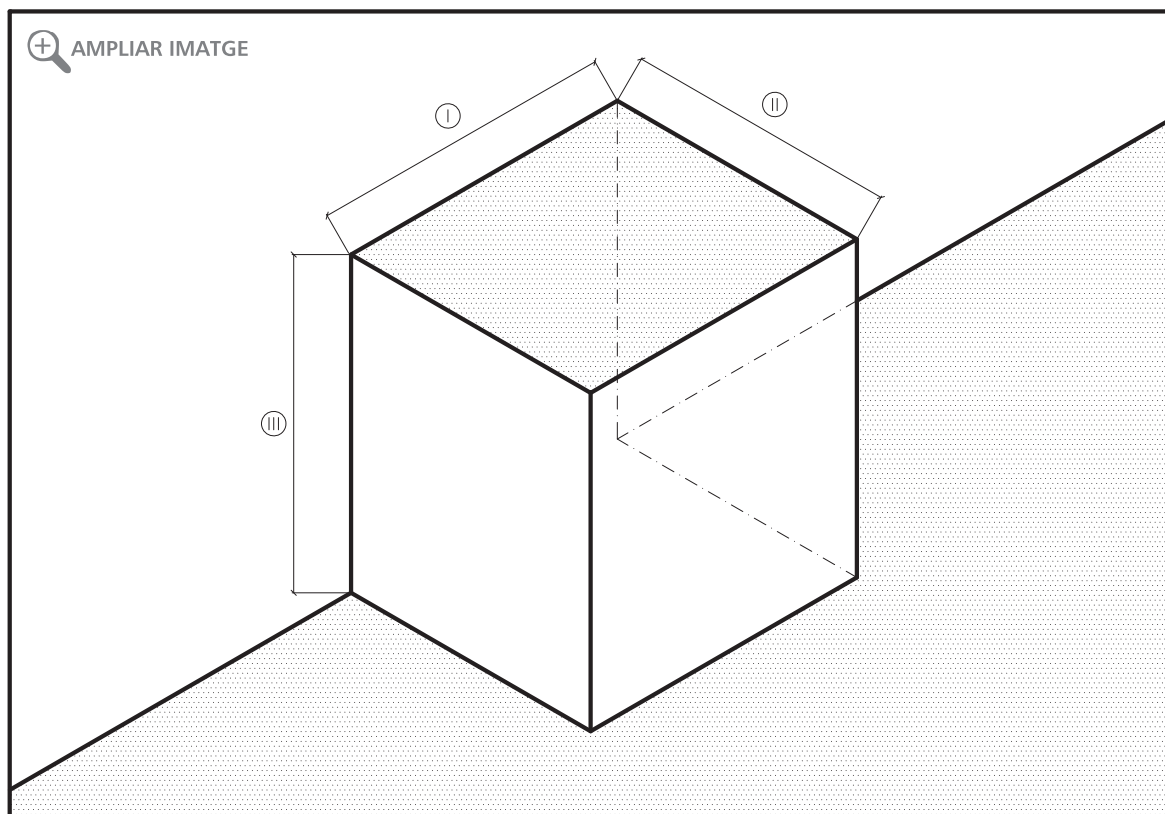

Detall de la volumetria de la mola o marro.

5.3.2. La corda

Separa en dos el trinquet. Tradicionalment ha sigut una corda d'espert amb sobrants de la fibra penjant aproximadament 25 centímetres per a fer més fàcilment detectables les pilotes que passen just per baix de la corda. Es recomana mantenir la materialitat de la corda amb espert en els trinquets tancats, on aquesta està protegida i s'assegura major durabilitat. En els casos dels trinquets exteriors, es recomana l'ús de materials de major durabilitat, acceptant-se fins i tot les cadenes metàl·liques, ja emprades en alguns trinquets. En qualsevol cas, es procurarà la reproducció de les fibres penjades de la corda principal 25 centímetres, ja siga amb la mateixa materialitat de la corda o amb una més lleugera. No és recomanable despenjar més aquests elements per la incomoditat que suposen per al canvi de banda dels jugadors.

La col·locació de la corda no es realitza tensada. Es col·locarà en els extrems a una altura de 120 centímetres i en el punt mig baixarà fins a 90 centímetres. Aquestes altures poden oscil·lar lleugerament, especialment si es pot justificar pel coneixement de l'altura anteriorment emprada en la població.

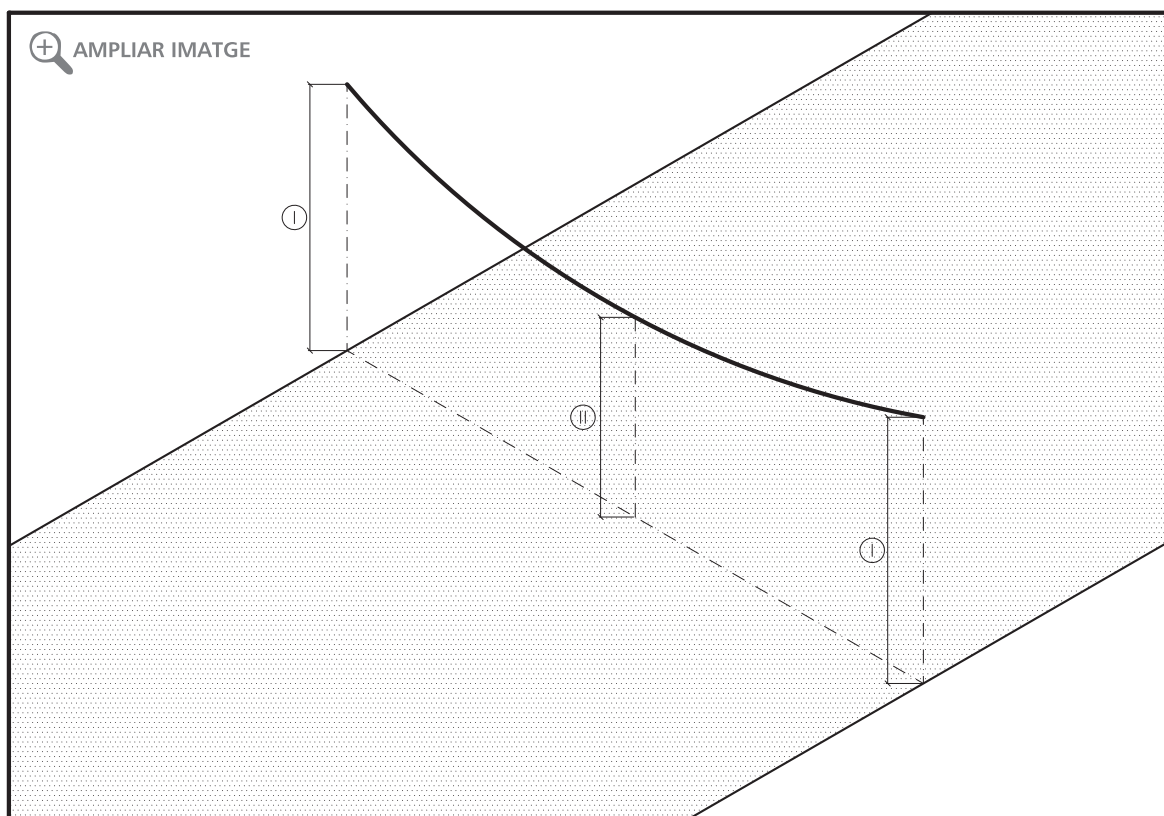

Detall de la col·locació de la corda.

5.3.3. La cella

Defineix una àrea en el mur de l'esquerra. L'àrea ha de tindre un perímetre rectangular 60 centímetres de base (II) i 45 centímetres d'altura (I). Estarà situat a entre 155 i 165 centímetres del paviment i de 10 a 15 centímetres a la dreta de la corda. Existeixen tres tipus de cella tradicionalment emprades en els trinquets i pot emprar-se qualsevol d'elles, recomanant-se la tipologia de la que es tinguen coneixements com a pròpies de la zona. Els tres tipus són:

Cella peraltada corba: Aquesta és la tipologia més idònia i històricament la més arrelada, es recomana la seua execució. Es delimita el rectangle peraltant la base amb una corba que arranca en el mur en els dos extrems formant un arc que en el punt mig se separa de la paret un màxim de 8 centímetres (III).

Cella peraltada recta: Deriva de la tipologia anterior i suposa una simplificació de l'anterior. La delimitació del rectangle es produeix mitjançant el peraltat de la base, que eixirà del mur un màxim de 8 centímetres de manera contínua en tota la base, tallant-se el peraltat en angle recte en els extrems.

Cella plana: Es delimita en la paret una línia per a la base i en els laterals dos directrius que indiquen la direcció dels costats del rectangle. No es delimita la línia superior.

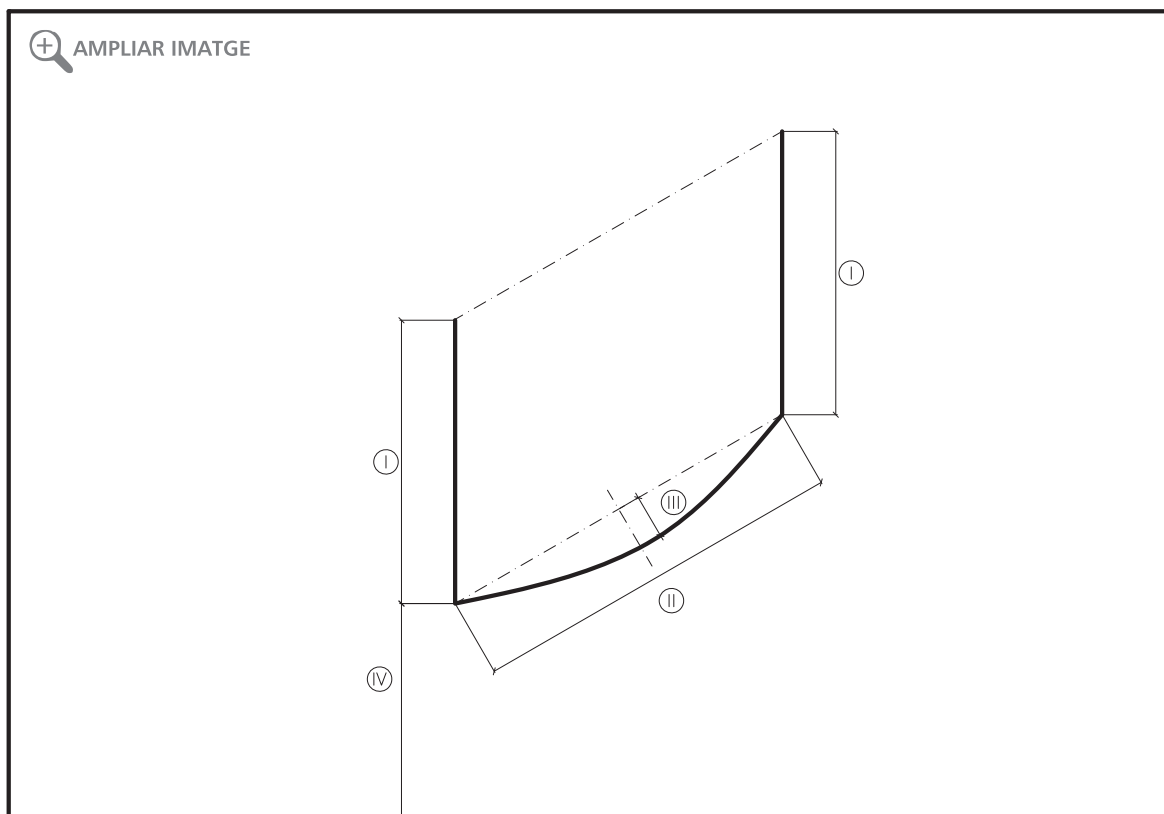

Detall de la volumetria de la cella.

5.3.4. Les faltes

Són les línies que delimiten el final de cada camp en els extrems del trinquet. Tot i ser d'una materialitat diferent a la resta del paviment, s'han d'enrasar totalment a aquest, sense cap apreciació diferent tret de la visual. Les ratlles hauran de tindre un ample d'entre 3 i 8 centímetres, tenint en compte que han de ser visibles des del camp contrari.

5.3.5. Les ratlles

Per al joc amb ratlles es dividirà un dels camps, la banda del feridor, en parts iguals, en un número d'entre 18 i 25. En la banda contrària es marcaran també ratlles fins a l'extrem més allunyat de la mola respecte a la corda. Aquestes divisions es marcaran amb línies i números en la base del mur enfrontat a la cella.

Es recomana el marcat de les ratlles tot i que no siga previsible la pràctica de la modalitat amb les ratlles, ja que possibiliten la pràctica en un futur. A més a més, poden emprar-se per a l'ensenyament de la col·locació dins del trinquet i no intervenen negativament en el joc sense ratlles.

5.4 Coberta

Poden bastir-se cobertes sobre els trinquets per tal de facilitar el seu ús en condicions climàtiques adverses. Es poden adoptar les solucions tipològiques que es desitgen, si bé s'han de considerar els següents aspectes:

- L'altura lliure mínima en la línia central del trinquet de 7 metres, que pot reduir-se cap als costats fins als 6 metres.
- El traçat ha de ser continu, sense oferir canvis d'altura que donen lloc a fronts en els que puga impactar la pilota.
- La cara inferior de la coberta ha de ser una superfície llisa i continua en la que la pilota no puga quedar enganxada o alterada la seua direcció. Pot ser una superfície oberta sempre que s'acomplisquen les recomanacions respecte a sistemes de protecció.

5.5. Disposició d'espais annexes

A banda dels elements propis del joc, poden existir, tot i que no és indispensable, espais per als espectadors de la partida. Les ubicacions de les zones per als jugadors són dos: els extrems i la part superior del mur lateral. Aquests espais poden ser coberts o descoberts i la seua configuració no intervé en el desenvolupament del joc, però si en la interacció del joc amb l'entorn i la població que l'envolta.

En cas de ser coberts, si cap la possibilitat de que la pilota quede penjada en la coberta, s'haurà de procurar que la pilota torne a l'espai de joc o bé es puga recuperar de forma, ràpida, fàcil i segura.

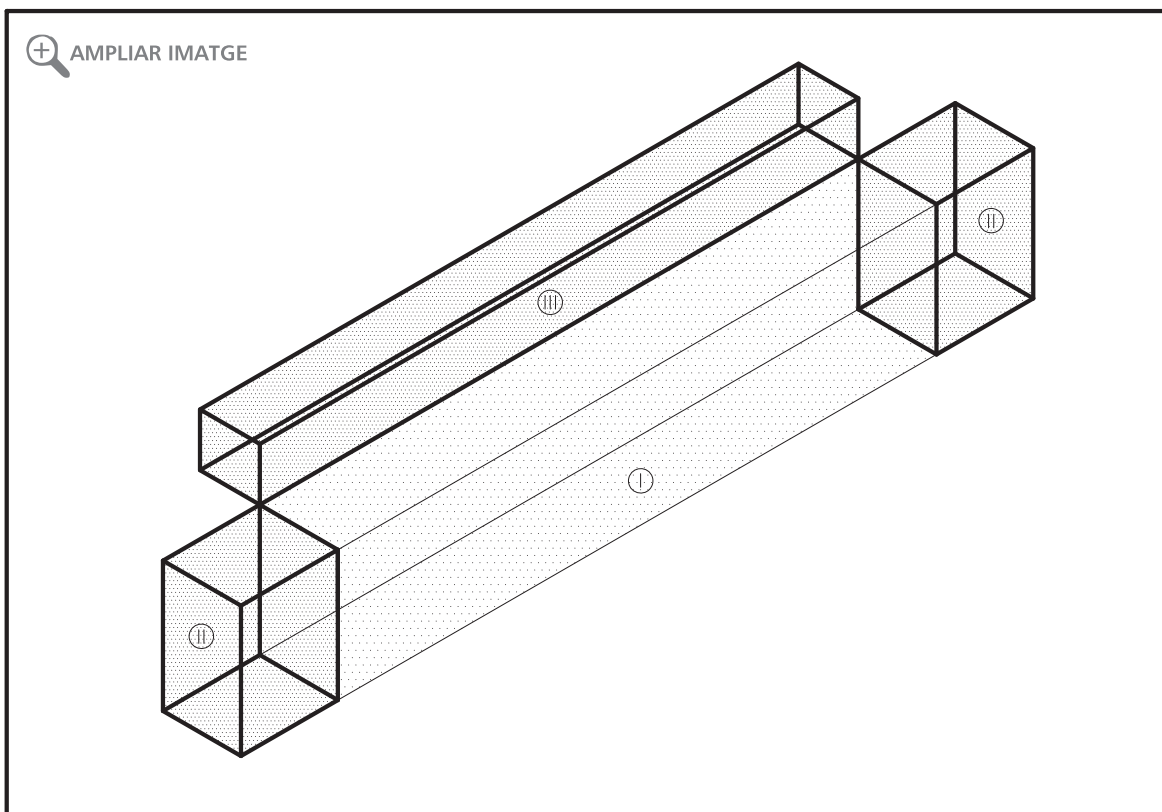

Ubicació dels espais annexes per a públic:

I – Trinquet.

II – Espais per a públic en els extrems. Poden ser a nivell de terra o superior.

III – Espais en els laterals. Han d'alçar-se per damunt del mur.

5.5.1. Llotges en els extrems

Als extrems del trinquet, en cas de no existir rebot o per ser aquest de poca alçada, pot situar-se el públic. L'acomodament d'aquest es realitza mitjançant grades, comunament en un número de dos o tres, disposades de manera perpendicular a la ratlla de la falta i recolzades contra un muret posterior. L'accés a les grades pot realitzar-se a cota zero des d'un lateral amb un pas obert al mur una vegada passada la ratlla de la falta o per la cota superior de les grades des de la part posterior.

En cas de voler-se disposar de major capacitat per a públic, pot habilitar-se una planta superior a la llotja. El front d'aquesta planta no ha d'ultrapassar l'espai de joc, incloent el posterior a la ratlla de la falta. L'accés a la planta es pot realitzar tant des de l'interior com des de l'exterior del trinquet.

5.5.2. Llotges en els laterals

L'altra posició tradicionalment permesa per als espectadors és sobre els murs laterals dels trinquets, utilitzant aquests com a ampits. Es pot arribar a aquesta cota aprofitant el desnivell, en el cas de que existisca, o bé disposant d'un forjat elevat.

També poden disposar-se llotges en els laterals mitjançant l'obertura de buits en el mur. Aquests buits no s'han d'obrir mai per baix de les cotes mínimes d'alçada dels murs descrites en l'apartat corresponent.

6. MATERIALITAT

6.1. Introducció

La materialitat de la construcció d'un trinquet té dos nivells de tolerància. Per una banda estan els elements que no intervenen directament en el joc: en aquest cas els requisits són menys exhaustius pels aspectes relatius a la pilota. Per altra banda estan els que si intervenen en el joc, on les requisits respecte a resistència, fricció o color deixen menys marge en l'elecció dels materials a emprar.

S'aporten ací solucions vinculades a la construcció més coneguda dels trinquets, algunes d'elles amb el valor afegit de comportar tècniques tradicionals en desús que poden fer que la construcció s'integre i done lloc a un procés de manteniment de trets culturals. Un procés que arrancaria amb la recuperació d'oficis o materials tradicionals i acabaria amb la pràctica del joc de pilota. No obstant això, poden emprar-se altres materials diferents als descrits ací sempre que els requeriments exigibles es vegem acomplits.

6.2. Sistemes constructius

El sistema constructiu emprat tradicionalment és el de murs de càrrega de maçoneria, amb materials obtinguts de les immediacions del trinquet. Si existeix alguna coberta, aquesta està vinculada als espais annexes i està realitzada amb bigueta de fusta, encanyissat i teula àrab.

6.2.1. Cimentació

Els murs se suporten generalment sobre cimentació formada per una sabata correguda que transcorre baix el mur i que té un ample de vora 20 centímetres més que el mur que sustenta per cada costat.

Els requeriments del joc respecte a la cimentació són inexistents, així doncs s'haurà de seguir únicament les directrius de les normatives d'obligat compliment al respecte.

6.2.2. Murs

L'estructura s'haurà de realitzar amb murs de càrrega, atés que compleix una doble finalitat: per una banda la del suport de la construcció i per l'altra banda la de suportar els colps de la pilota.

Respecte a les condicions estructurals, els murs han de complir amb les normatives exigibles. No obstant això, s'haurà de fer sense envair la vertical de l'espai de joc en cap moment, de manera que la rigidització en el sentit transversal al trinquet s'haurà de realitzar per la part posterior del mur.

Pel que fa al colpejament de la pilota, primerament cal remarcar que les exigències en aquest aspecte abasten només fins a l'alçada de mur emprada en el joc, més enllà d'eixa altura no existeix cap requeriment respecte al colpejament. El colp es diferencia en dos tipus: el colp frontal i el colp transversal. En ambdós casos, es requereix que el mur no absorbisca l'energia de la pilota, fet que s'aconsegueix evitant la vibració dels murs. No obstant això, existeix certa diferència entre els requeriments dels murs depenent del colp que vagen a rebre:

Murs posteriors: són susceptibles de rebre colps frontals en cas de jugar-se amb rebot. Així doncs, l'exigència de no absorció d'energia és màxima, ja que la tornada de la pilota depèn d'aquest fet. S'haurà d'assegurar amb un mur d'un gruix que variarà en funció del material emprat i amb una materialitat continua que evite totalment els buits interiors. De manera orientativa, s'estima que amb materials petris es suficient amb un gruix de 20 centímetres de mur homogeni, sense buits a l'interior.

Cal tindre en conter que si es preveu l'ús del mur posterior per a jugar al rebot, és recomanable rematar la cara inferior del mur amb un tamborí. El tamborí és un remat de secció triangular al llarg del mur posterior amb un angle de 45° i 20 centímetres de projecció en el mur i el terra. El seu acabat serà igual al del paviment.

Murs laterals: són susceptibles de rebre colps tangencials o colps frontals amb menys força. L'exigència de no absorció d'energia ací no es tan exigent i es pot tolerar una materialització menys massiva dels murs. Si que és exigible la homogeneïtat del mur per a assegurar que el colp de la pilota és igual en qualsevol punt.

6.2.3. Coberta

S'ha de procurar que tots els elements constructius de la coberta tinguen una resistència suficient per a rebre el colp de qualsevol dels tipus de pilota emprada en pilota valenciana. Aquesta resistència implica suportar els colps sense deformar-se, disgregar-se, partir-se o desprendre's uns d'altres. Es recomana evitar aquells que tinguen possibilitat d'una rotura fràgil en posicions susceptible de rebre colps.

6.2.4. Espais annexes

No existeixen requeriments constructius relatius a la pilota per a aquests espais, tot i que es recomana tindre en conter que eventualment les pilotes poden arribar fins a eixe espai.

6.3. Sistemes d'acabats

Els acabats emprats tradicionalment són els arrebossats de calç o algeps i els paviments de fang o terra amb la possibilitat d'algun aglutinant. En el segle XX van començar a introduir-se les soleres de formigó com a paviment, tot i no ser del tot recomanables.

6.3.1. Murs

Les exigències se circumscriuen a les cares interiors dels murs, és a dir, a aquelles orientades cap a l'espai de joc. A més a més, es diferencien dos graus d'exigència per als acabats de les cares interiors dels murs: el de les zones que intervenen en el joc i la resta. Els objectius a aconseguir són:

- Planeïtat: Exigible només a les zones que intervenen en el joc. Les cares dels murs han d'estar totalment aplomades i paral·leles a la directriu del mur en tot el seu recorregut.
- Resistència: El revestiment dels murs han de ser capaços de resistir el colp de qualsevol tipus de les pilotes emprades en pilota valenciana sense deformar-se.
- Finor: L'acabament dels revestiments ha de ser molt fi per tal d'evitar l'erosió de les pilotes i la pell dels jugadors. Aquesta qualitat és especialment exigible en les zones que intervenen en el joc, si bé s'han d'evitar els acabats aspres en totes les superfícies.

- Continuitat: Exigible només a les zones que intervenen en el joc. No han d'haver juntes en l'acabat que siguin susceptibles incidir en el rebot de qual-sevol tipus de pilota.

Així doncs, es recomana l'acabat superficial realitzat amb revestiments continus, preferentment morter de calç, bastard o de ciment depenent de la compatibilitat amb el suport. El morter d'algeps, tot i ser d'ús tradicional, s'ha d'emprar amb atenció al tipus i el procediment, ja que les composicions dels algeps comuns actuals i les maneres d'arrebossar han canviat i pot no assolir la resistència necessària.

Es desaconsella l'ús dels morters monocapa de revestiment de façana per l'acabat aspre que solen tindre.

L'avinentesa dels morters amb polímers o resines depén del tipus i fabricant. Es recomana fer una prova o demanar mostra al subministrador.

Es desaconsella l'ús de revestiments discontinus per la dificultat en el tractament de les juntes.

S'ha de procurar la disposició dels acabats directament sobre el mur, evitant càmeres o espais interiors que puguin variar el comportament mecànic del mur front al joc.

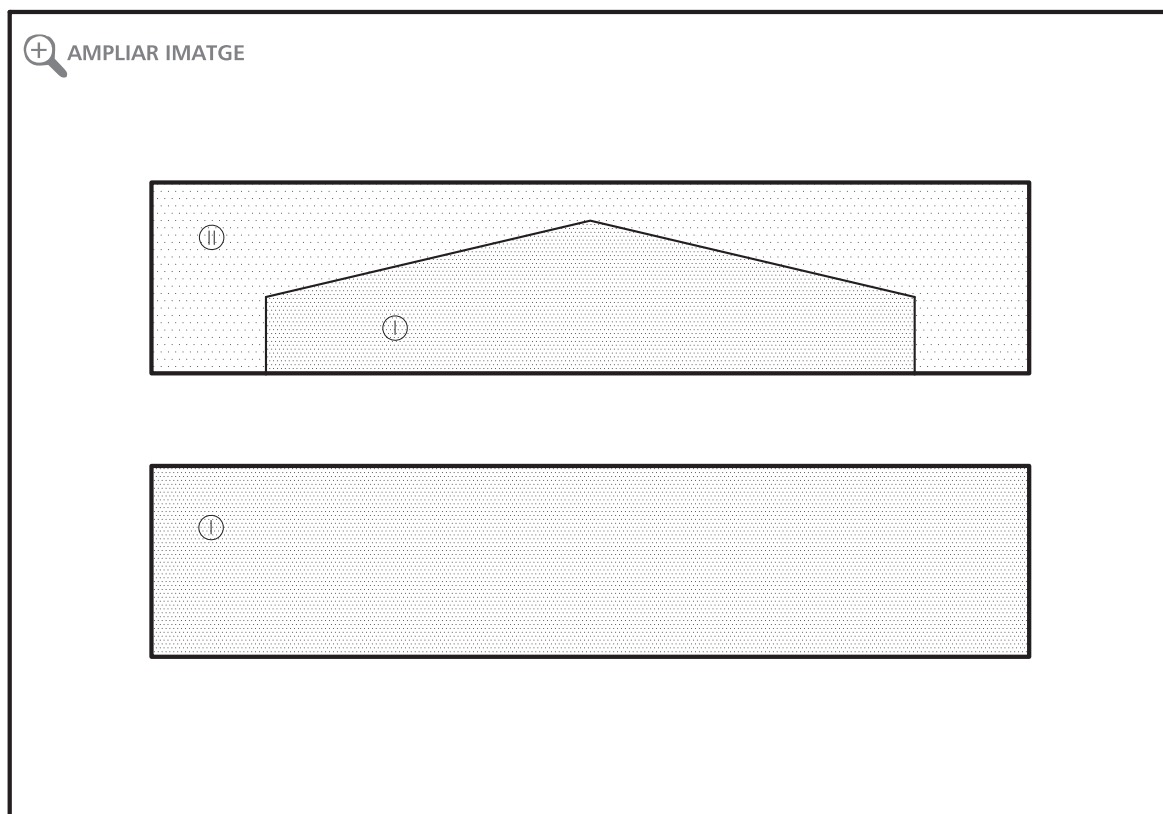

Esquema de les dos possibilitats de revestiment en els murs del trinquet: Delimitant la zona del mur de major exigència amb altre material o bé emprant el revestiment d'aquesta zona per a tot el mur.

6.3.2. Paviment

El paviment del trinquet es diferencia en dos: el situat entre les línies de falta (I) i el posterior (II). Si bé els requeriments en els dos espais són els mateixos, tradicionalment s'ha realitzat una diferenciació entre ells per tal de facilitar la percepció de l'espai de joc. Així doncs, es recomana fer una diferenciació entre aquests si és possible: emprant dos paviments de característiques el més similar possibles i situant entre les línies de falta aquell que millor complisca amb els requisits.

Els requeriments que ha d'acomplir un paviment per al joc de pilota grossa són els següents:

- Planeïtat: El paviment ha de presentar una horitzontalitat continua en tota la seua superfície. Només s'accepten les pendents mínimes (es recomana un 0,5% en sentit longitudinal) per a l'evacuació d'aigües. Si existeixen canvis de rasant per la disposició de les pendents d'evacuació d'aigua s'ha de procurar que coincidisquen amb la corda.
- Resistència: El paviment ha de resistir el colp de qualsevol tipus de les pilotes emprades en pilota valenciana sense deformar-se ni erosionar-se, així com el pas continuat de les persones.
- Adherència: El paviment ha de ser suficientment llis i fi per a facilitar el bot i el rodar de la pilota però no tant com per a provocar el lliscament dels jugadors. De manera orientativa es pot prendre el valor de resistència al lliscament R_d corresponent als paviments de classe 2 segons la classificació establerta en el CTE DB-SUA en la Secció SUA 1.
- Continuïtat: Les juntes en el paviment s'han de minimitzar i rejuntar per tal d'evitar la seua incidència en el bot de qualsevol tipus de pilota.

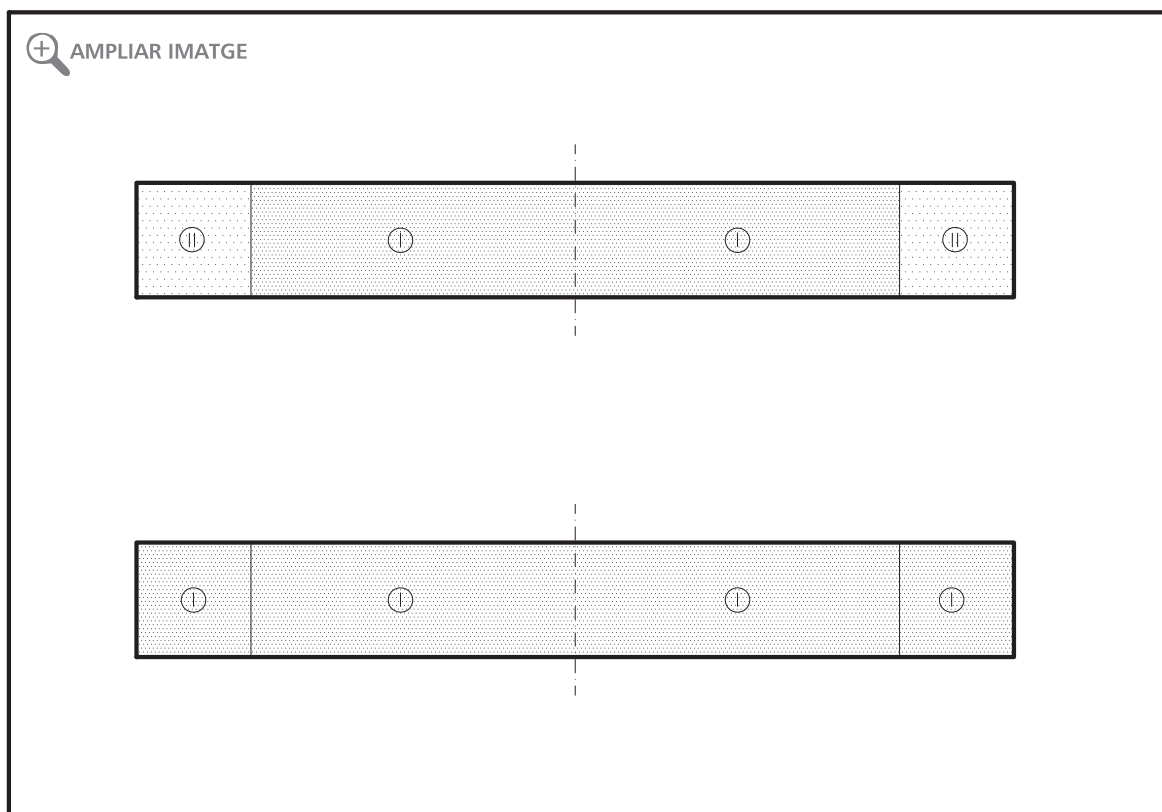

Esquema de les possibilitats de pavimentació del trinquet, amb diferenciació entre la superfície de joc i l'espai darrere de la falta o amb continuació del paviment a les dos bandes.

Esquema de les possibilitats de pavimentació del trinquet, amb diferenciació entre la superfície de joc i l'espai darrere de la falta o amb continuació del paviment a les dos bandes.

6.3.3. La mola o marro

Es procurarà la seua construcció com una pedra massissa, sobre una base llüida amb morter de les mateixes dimensions o directament des de terra. En cas d'impossibilitat es pot fer una mola revestida amb morter rematada amb una llosa de pedra en la cara superior.

En cas de ser necessari també es pot realitzar una mola mòbil, sempre que el volum estiga construït en el seu conjunt i la cara superior siga de pedra, amb un gruix suficient per a garantir la seua resistència i el bot de la pilota.

6.3.4. La corda

Tradicionalment ha sigut una corda d'espart amb sobrants de la fibra penjant aproximadament 25 centímetres. Es recomana mantindre la materialitat de la corda amb espart en els trinquets tancats, on aquesta està protegida i s'assegura major durabilitat. En els casos dels trinquets exteriors, es recomana l'ús de materials de major durabilitat, acceptant-se fins i tot les cadenes metàl·liques, ja emprades en alguns trinquets. En qualsevol cas, es procurarà la reproducció de les fibres penjades de la corda principal 25 centímetres, ja siga amb la mateixa materialitat de la corda o amb una més lleugera.

6.3.5. La cella

La materialitat de la cella ha de ser la mateixa que el revestiment del mur sobre la que es troba. No ha d'haver cap diferenciació en color o textura respecte al mur. Si pot haver diferenciació de color per a remarcar els laterals i el límit inferior.

6.3.6. Les faltes

Es realitzaran preferentment amb diferenciació del color del paviment, emprant altre de similars característiques i altra tonalitat. També poden realitzar-se amb pintura sobre el paviment.

6.3.7. Les ratlles

Poden anar pintades o encastades al mur de forma permanent. No han de tindre cap diferenciació de nivell o textura, simplement de color. Es realitzaran totes amb les mateixes característiques i amb una única tipografia per als números.

6.3.8. La coberta

La materialitat de la coberta és lliure sempre que es procure que:

- La superfície no ha de ser de materials que puguen reflectir la llum enlluernant als jugadors.
- S'ha d'evitar materials amb superfícies de textura molt diferenciada, canvis de color o altres variables que puguen provocar pèrdua de visibilitat de la pilota.
- S'ha de procurar deixar pas a la major quantitat de llum natural possible.

6.3.9. Espais annexes

No existeixen requeriments constructius relatius a la pilota per a aquests espais.

6.4. Sistemes de protecció

Per sistemes de protecció en un trinquet de pilota grossa, s'entenen els elements disposats en la part superior dels murs o als extrems del trinquet per tal d'evitar l'eixida de les pilotes. Tot i no formar part del joc, la pilota els colpeja i formen part del camp de visió dels jugadors, així doncs, cal establir certes directrius de cara a evitar que siguin un impediment en el joc.

- Les proteccions ventilades hauran de tindre uns buits en els que no puga inscriure's una circumferència de 4 centímetres de diàmetre.
- La superfície de les proteccions no han de ser de materials que puguin reflectir la llum enlluernant als jugadors.
- S'ha d'evitar materials amb superfícies de textura molt diferenciada, canvis de color o altres variables que puguin provocar pèrdua de visibilitat de la pilota.
- La cara de les estructures cap a l'interior del trinquet ha de ser continua. Qualsevol element de suport s'ha de situar per l'exterior, de manera que no puga ser colpejat per la pilota i interferir en el seu recorregut.
- El traçat no pot sobreixir de la vertical dels murs que delimiten el trinquet.
- Les proteccions superiors no han d'estar a una altura menor de 7m en la línia centra del trinquet, podent-se reduir fins als 6m en els laterals.

No és imprescindible la instal·lació d'aquests elements en el trinquet. Es farà només atenent a la millora de les condicions d'ús, a la seguretat d'usuaris o per a evitar la pèrdua de pilotes.

6.5. Sistemes d'il·luminació

S'ha d'il·luminar artificialment el trinquet quan la intensitat d'ús o els horaris previstos per a l'activitat ho requerisquen.

Es detallen ací els aspectes més rellevants i aquells que són específics dels trinquets:

- La il·luminació ha de ser bilateral i simètrica.
- Els focus o elements d'il·luminació s'han de situar més enrere de la vertical dels murs laterals.
- No s'han de situar elements d'il·luminació més enllà de la línia de falta.

Respecte als nivells d'il·luminància, uniformitat, enlluernament i rendiment de colors, aquests valors varien depenent de la materialitat de les superfícies i si el trinquet és interior exterior. Es recomana el compliment dels valors aportats per la norma UNE-EN 12193:2020, prenent unes necessitats d'enllumenat Classe III (entrenament general, educació física i activitats recreatives) i com a model la pista d'esport més similar a les característiques del trinquet.

Es dóna com a valors orientatius una il·luminància horitzontal $E_{med} = 300$ lux, un coeficient d'uniformitat de $E_{min}/E_{med} = 0,7$ i un índex de rendiment de color de 60.

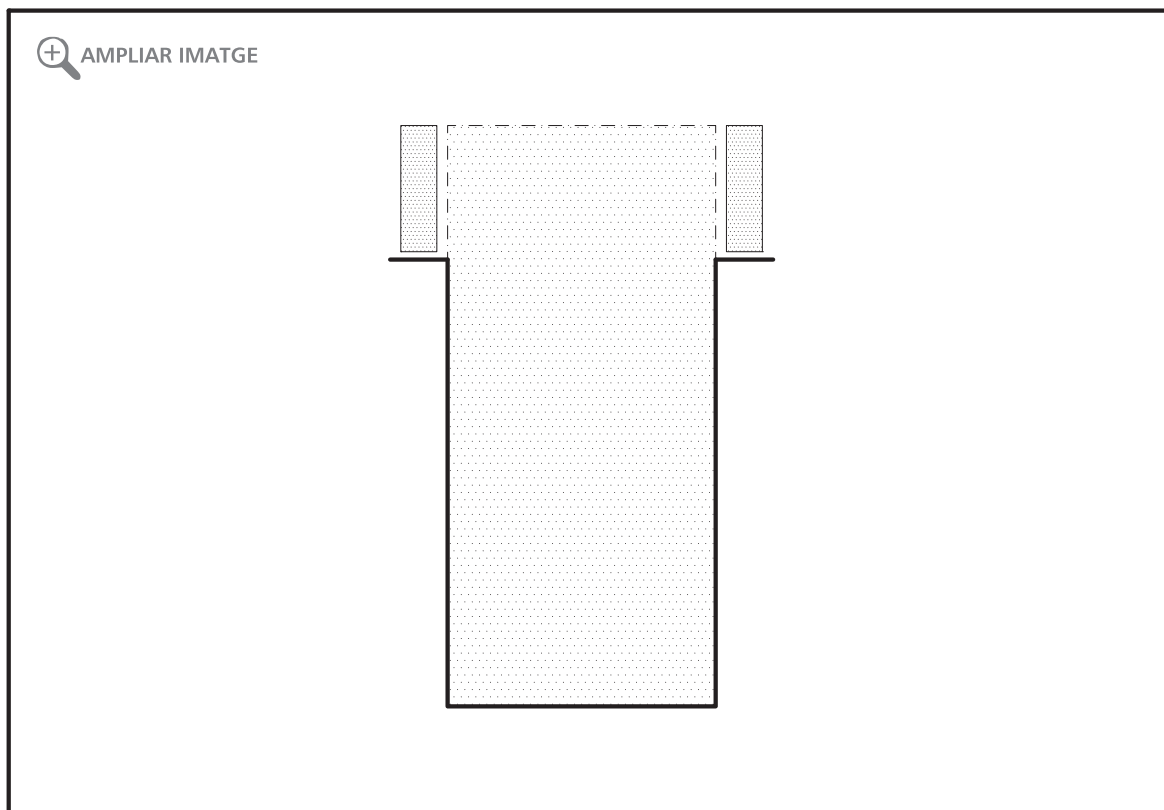

Ubicació dels punts de llum del trinquet. S'han de situar sobre els murs laterals, sense envair el volum de joc.

ÀNNEXOS

plànols



← TORNAR A LA PÀGINA

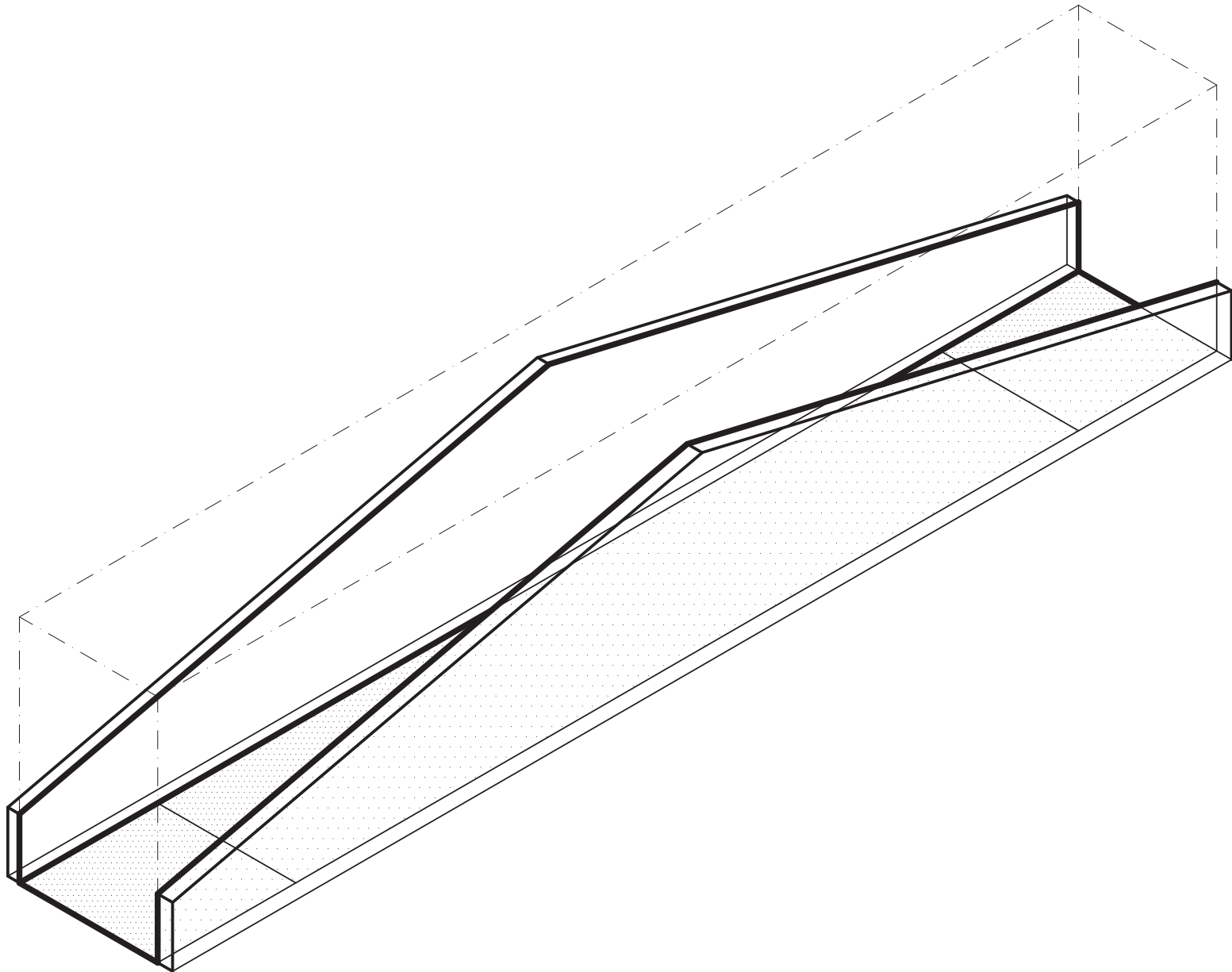

ÍNDEX



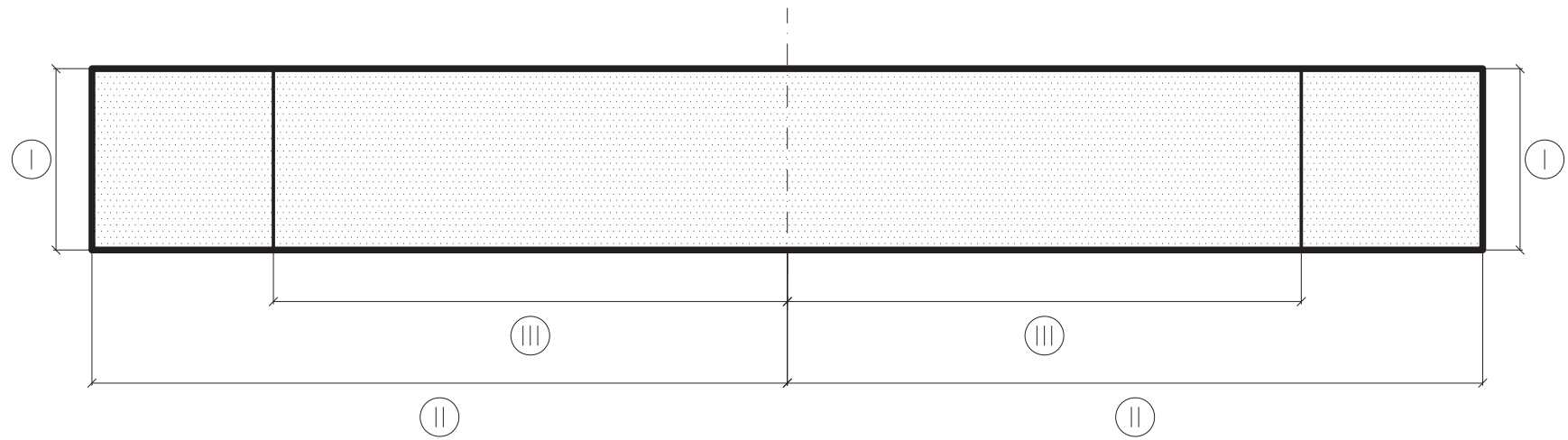
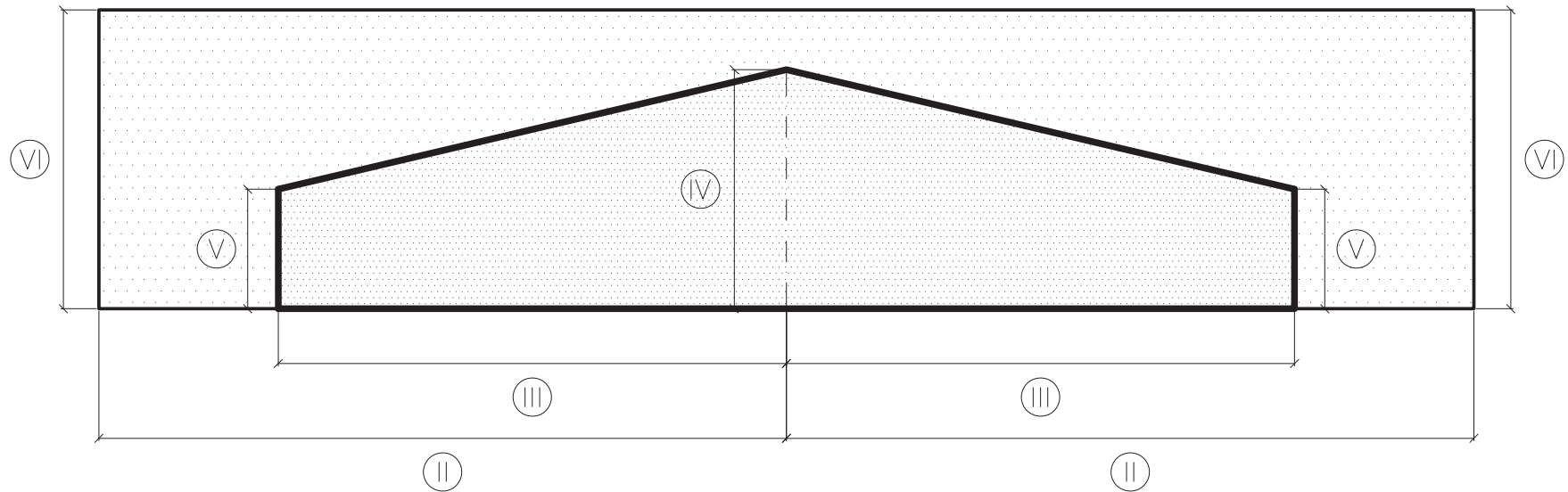

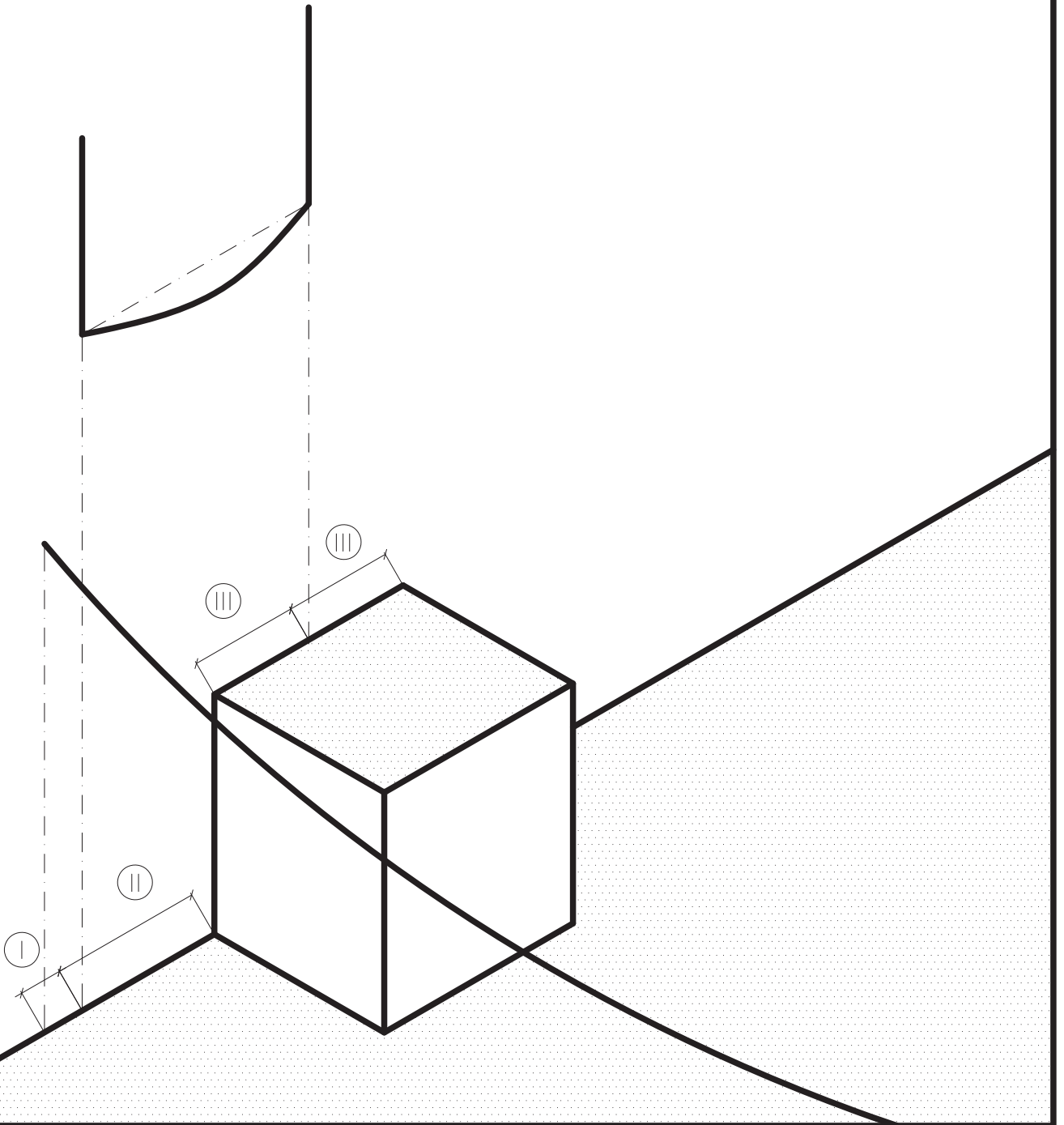

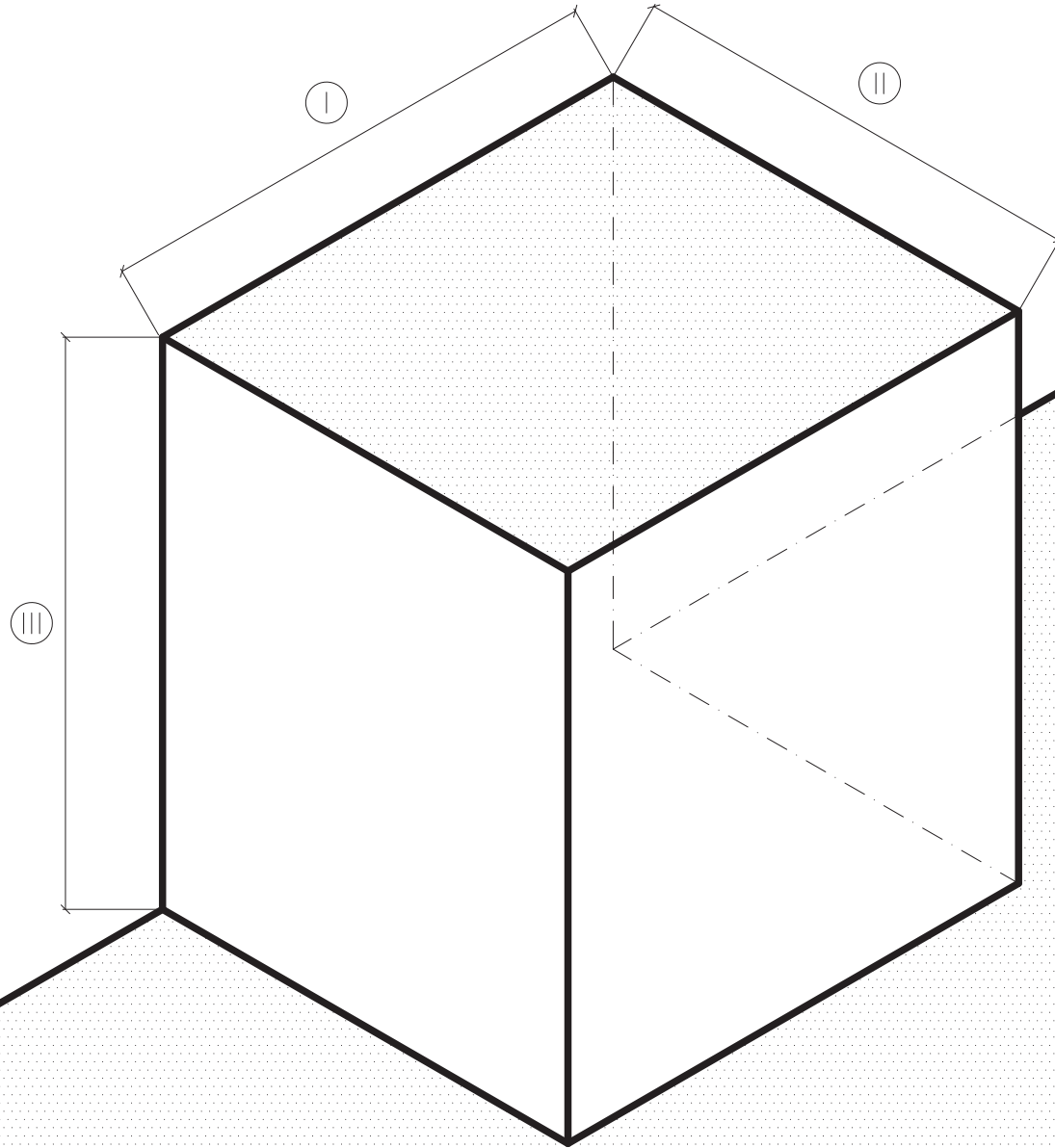

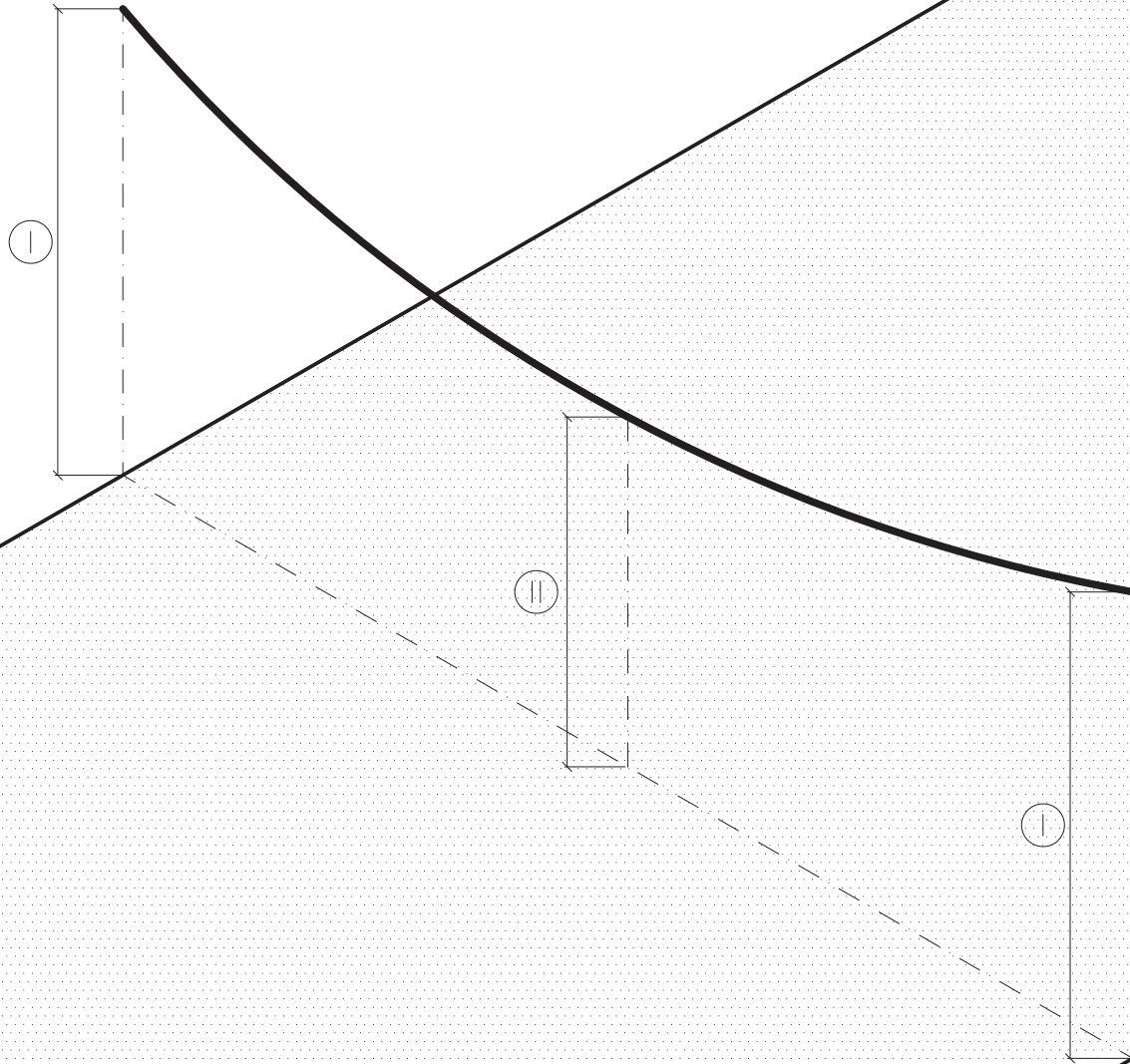

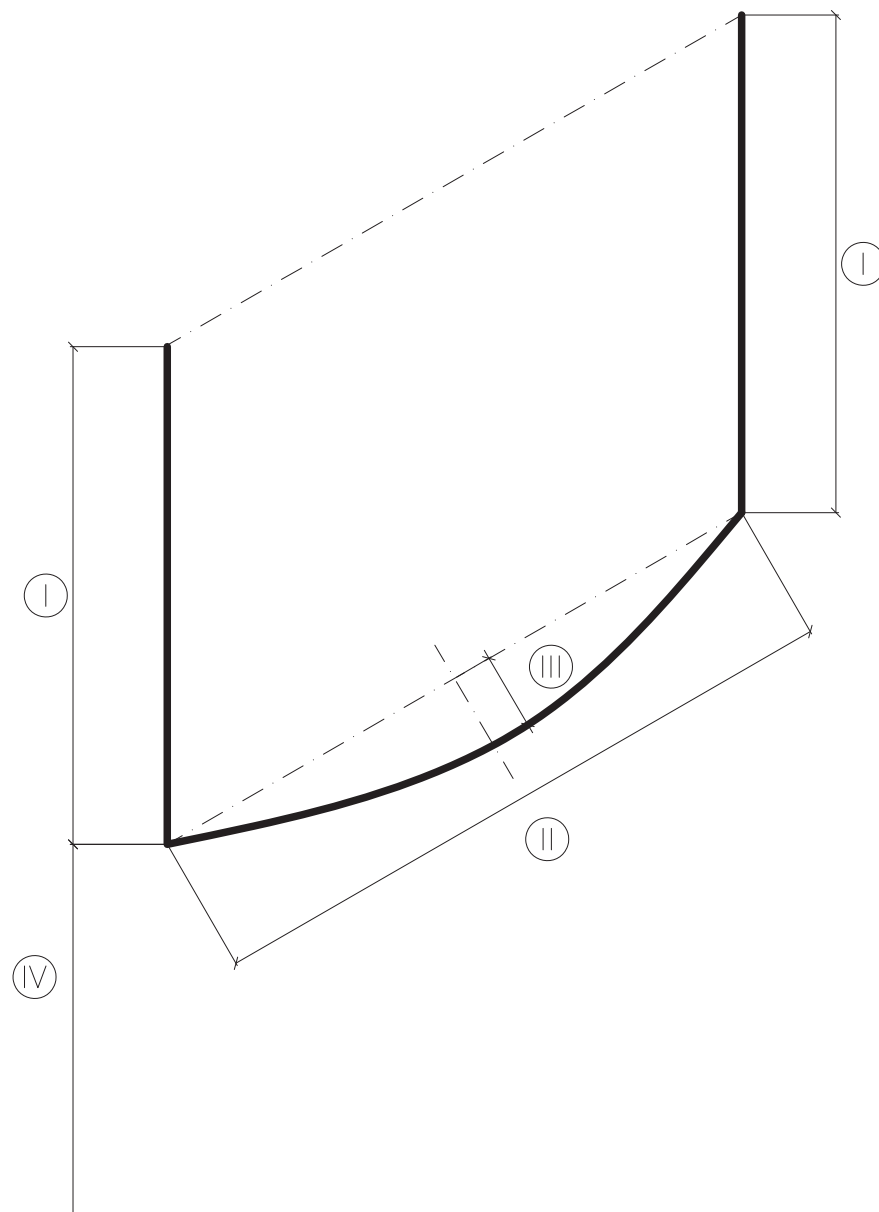

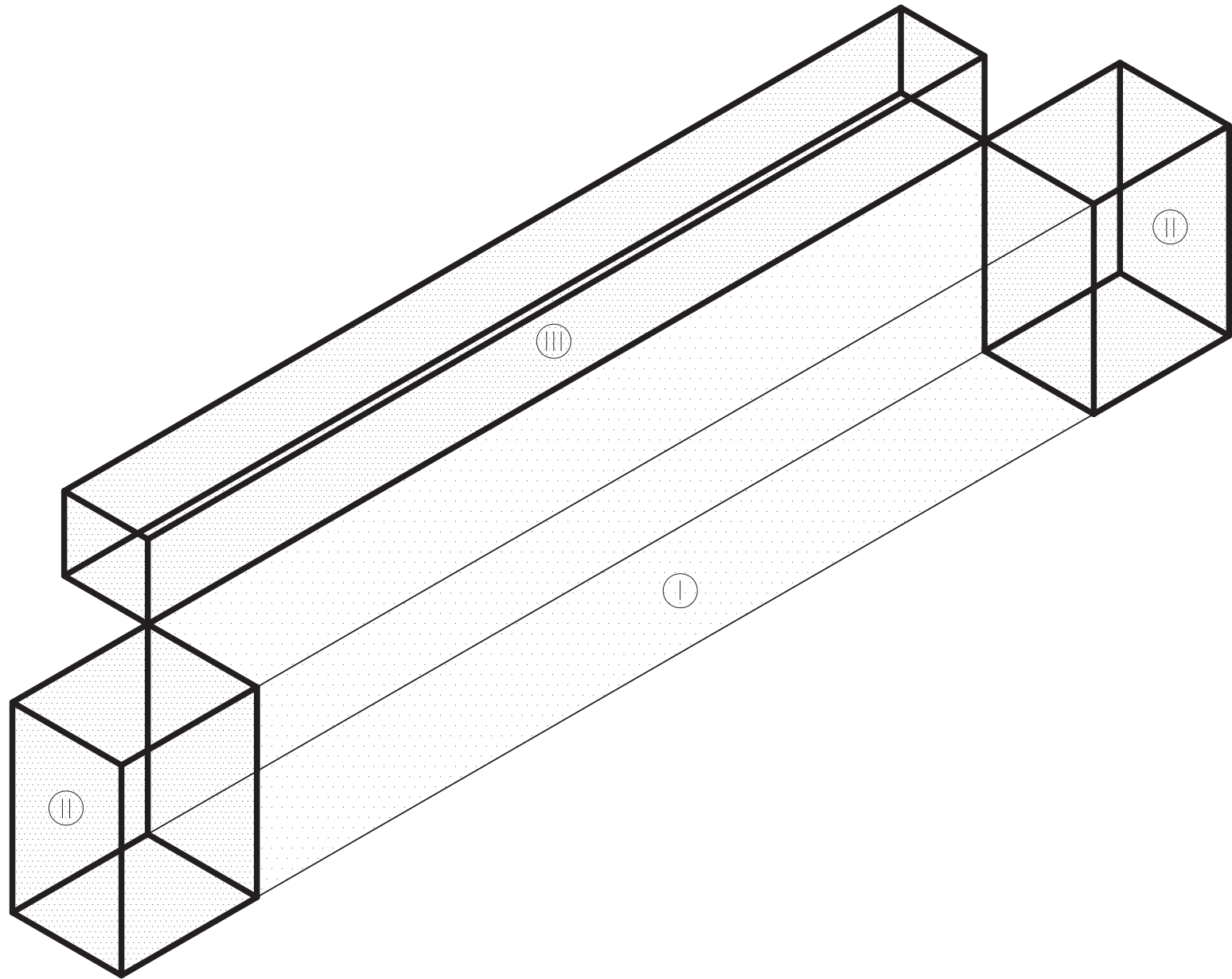

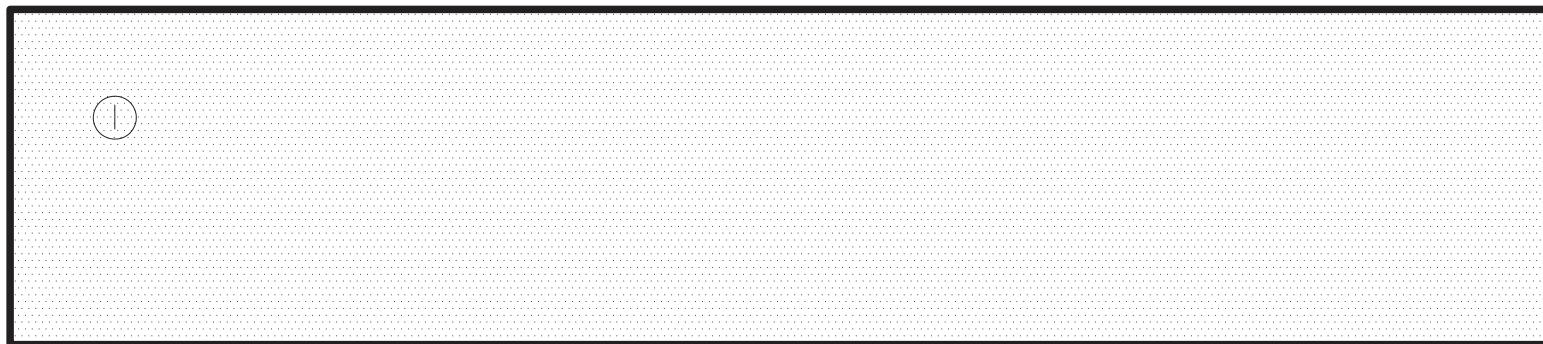
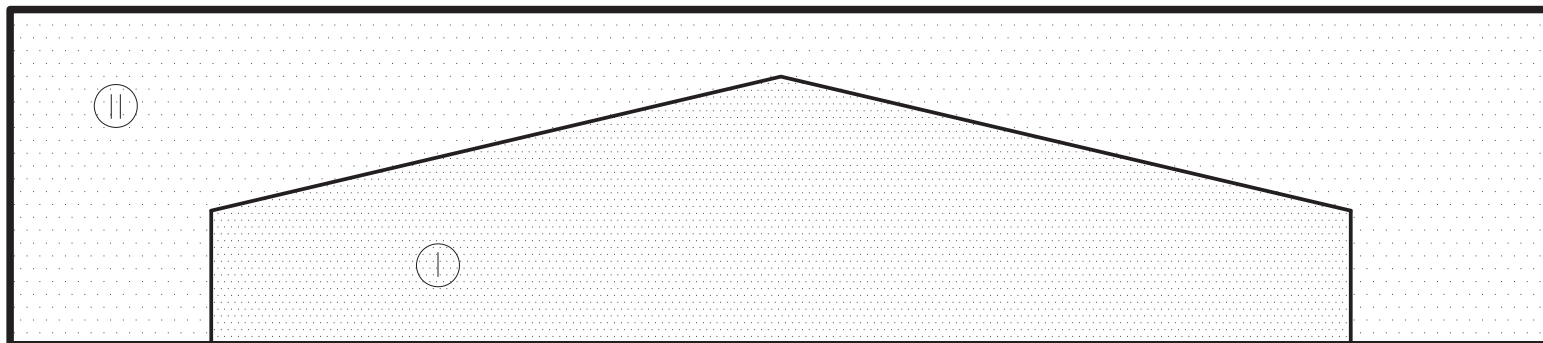

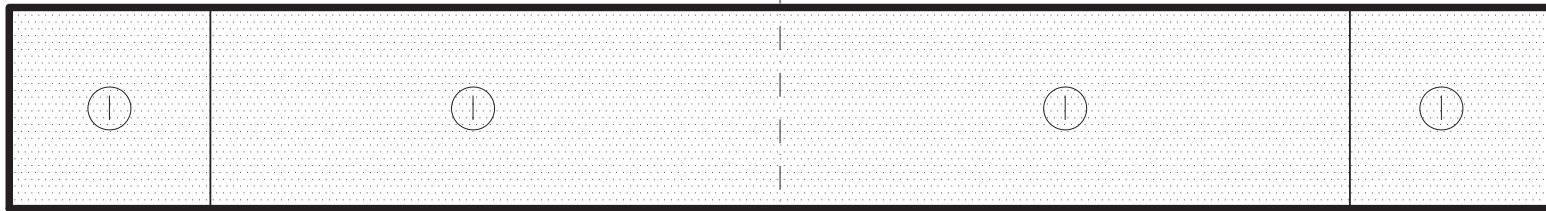
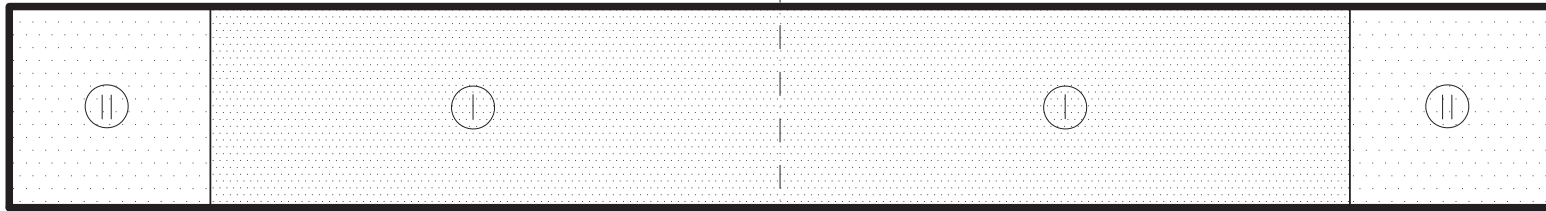

 TORNAR A LA PÀGINA

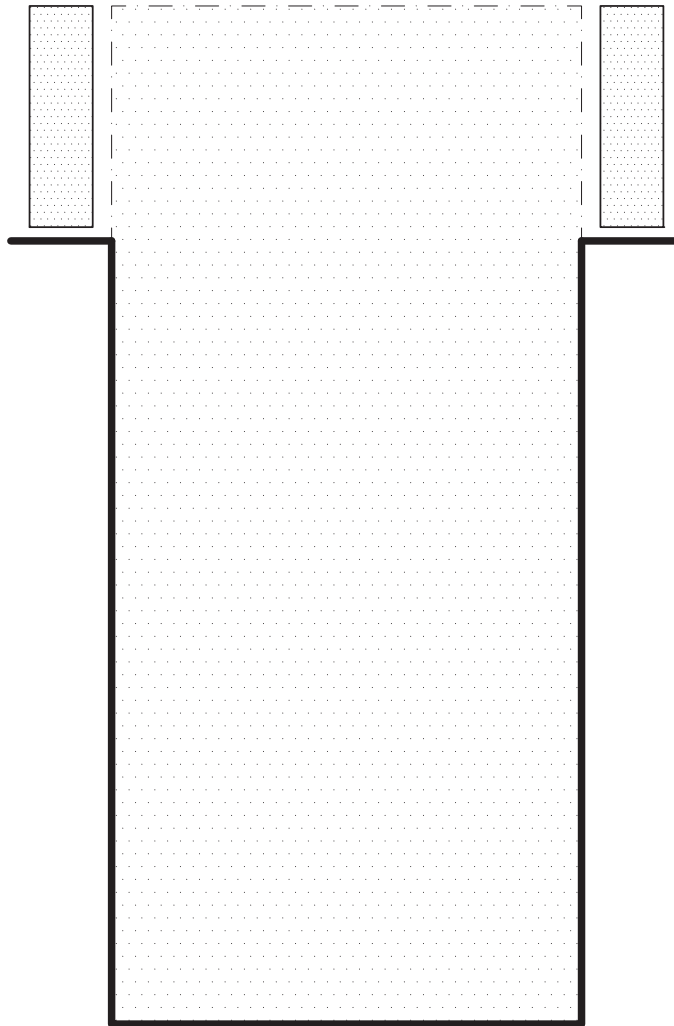

 ÍNDEX

